

**Canon**

**SPEEDLITE**  
**430EX III-RT**

**SPEEDLITE**  
**430EX III**



**INSTRUCTIEHANDLEIDING**

# Inleiding

De Canon Speedlite 430EX III-RT/430EX III is een externe, speciaal voor EOS camera's ontwikkelde Speedlite die compatibel is met E-TTL II-/E-TTL-autoflashsystemen. De Speedlite kan worden gebruikt als flitser die is bevestigd op de accessoireschoen van de camera (normaal flitsen), bij draadloze flitsopnamen met radiotransmissie als masterunit of slave-unit (alleen 430EX III-RT) en bij draadloze flitsopnamen met optische transmissie als slave-unit (430EX III-RT/430EX III).

Draadloze flitsopnamen		430EX III-RT	430EX III
Met radiotransmissie	Master	○	–
	Slave	○	–
Met optische transmissie	Master	–	–
	Slave	○	○

## Lees de volgende informatie voordat u opnamen gaat maken

Lees eerst de "Voorzorgsmaatregelen" (pagina 8-9) om mislukte foto's en ongelukken te voorkomen.

## Lees deze instructiehandleiding, maar ook de instructiehandleiding van uw camera

Lees voordat u dit product gebruikt, deze instructiehandleiding en de instructiehandleiding van uw camera door, zodat u bekend raakt met de bediening van deze apparatuur.

## De Speedlite gebruiken in combinatie met een camera

- **Gebruik met een EOS DIGITAL-camera (type A-camera)**  
U kunt met de Speedlite heel eenvoudig automatische flitsopnamen maken, net als met de interne flitser van de camera.
- **Gebruik met een analoge EOS-camera**
  - **Een EOS-camera met een E-TTL II-/E-TTL-autoflashmeetsysteem (type A-camera)**  
U kunt met de Speedlite heel eenvoudig automatische flitsopnamen maken, net als met de interne flitser van de camera.
  - **Een EOS-camera met een TTL-autoflashmeetsysteem (type B-camera)**  
Zie pagina 102.

\* In deze instructiehandleiding wordt aangenomen dat u de Speedlite gebruikt in combinatie met een type A-camera.





	<b>Inleiding</b>	2
<b>1</b>	<b>Aan de slag en basishandelingen</b> Flitsopnamen voorbereiden en standaardflitsopnamen maken	15
<b>2</b>	<b>Geavanceerde flitsopnamen</b> Fotograferen voor gevorderden met de flitsopnamefuncties	23
<b>3</b>	<b>Flitsfuncties instellen via de camera</b> De flitsfuncties instellen vanaf het menu scherm van de camera	39
<b>4</b>	<b>Draadloze flitsopnamen: Radiotransmissie</b> Draadloze flitsopnamen (master/slave) met radiotransmissie	45
<b>5</b>	<b>Draadloze flitsopnamen: Optische transmissie</b> Draadloze flitsopnamen (slave) met optische transmissie	71
<b>6</b>	<b>De Speedlite aanpassen</b> Aanpassen met gebruikersfuncties en persoonlijke functies	79
<b>7</b>	<b>Aanvullende informatie</b> Systeemoverzicht, Problemen oplossen, Gebruik met een type B-camera	89



**Bij gebruik van een “Speedlite 430EX III”, die geen radiotransmissiefunctie heeft, zijn draadloze flitsopnamen zoals beschreven in hoofdstuk 4 niet beschikbaar.** Zie hoofdstuk 5 voor informatie over draadloos flitsen met optische transmissie via de slavefunctie.

# Symbolen in deze handleiding

## Pictogrammen in deze handleiding

-  : geeft het selectiewiel aan.
- <ZOOM> <MODE> : <⬆️> geeft de bovenste, onderste, linker- en rechterknop van de pijltoetsen aan.
- <↶> <↷> : geeft de selectie-/instelknop aan.
-  : geeft aan dat de betreffende functie gedurende circa 12 of 16 seconden geactiveerd blijft nadat u de knop hebt losgelaten.
- (p. \*\*) : geeft de pagina aan waarop u meer informatie kunt vinden.
-  : waarschuwing om problemen met de flitser te voorkomen.
-  : aanvullende informatie.
- ☆ : ☆ rechts van de paginatitel geeft aan dat de functie wordt uitgevoerd wanneer de opnamemodus van de camera is ingesteld op <P>, <Tv>, <Av>, <M> of <B> (creatieve modi).

## Uitgangspunten

- In de procedures gaan we ervan uit dat de aan-/uitschakelaar van zowel de Speedlite als de camera op ON is gezet.
- De pictogrammen die worden gebruikt om de knoppen, wieltjes en symbolen in de tekst aan te geven, komen overeen met de pictogrammen die u op de Speedlite en de camera aantreft.
- Als u voor het instellen van een functie een optie wilt selecteren, wordt hiervoor in deze handleiding voornamelijk het wiel <⊙> gebruikt. U kunt ook een keuze maken door op de bovenste, onderste, linker- of rechterknop (<ZOOM> <MODE> <↶> <↷>) van de <⬆️>-pijltoetsen te drukken.
- Druk op de knop <⏏> als u wilt stoppen met het instellen van functies.
- In de procedures gaan we ervan uit dat de gebruikersfuncties en persoonlijke functies van de Speedlite en de menu- en gebruikersfuncties van de camera zijn ingesteld op de standaardwaarden.
- Alle cijfers zijn gebaseerd op het gebruik van vier AA-/LR6-alkalinebatterijen en Canon-testprocedures.
- In de uitleg worden afbeeldingen van de Speedlite 430EX III-RT gebruikt.

# Inhoud

## Inleiding 2

Hoofdstukken .....	3
Symbolen in deze handleiding .....	4
Functie-index .....	7
Voorzorgsmaatregelen .....	8
Namen van onderdelen .....	10
Bijgeleverde accessoires .....	14

## 1 Aan de slag en basishandelingen 15

De batterijen installeren .....	16
De Speedlite op de camera bevestigen en loskoppelen .....	17
De flitser inschakelen .....	18
<b>ETTL</b> : Volledig automatische flitsopnamen .....	20
E-TTL II-/E-TTL-autoflash per opnamemodus .....	21

## 2 Geavanceerde flitsopnamen 23

 Flitsbelichtingscompensatie .....	24
FEL: Flitsbelichtingsvergrendeling .....	25
 Hogesnelheidssynchronisatie .....	26
 Synchronisatie op het tweede gordijn .....	27
 Indirecte flits .....	28
Opname met reflectie .....	29
 Indirecte-flitsadapter .....	30
<b>Zoom</b> : De flitsdekking instellen .....	32
Groothoekadapter .....	33
<b>M</b> : Handmatig flitsen .....	34
Modelflits .....	36
 Kleurfilter .....	37
Speedlite-instellingen wissen .....	38

## 3 Flitsfuncties instellen via de camera 39

Flitseraansturing via het menuscherm van de camera .....	40
--	----

<b>4</b>	<b>Draadloze flitsopnamen: Radiotransmissie</b>	<b>45</b>
	(☎) Draadloze flitsfotografie met radiotransmissie.....	46
	Instellingen voor draadloos flitsen .....	50
	<b>ETTL</b> : Volledig automatisch draadloos flitsen .....	55
	<b>A:B</b> : Draadloze opnamen met meerdere flitsers en flitsverhouding .....	59
	<b>M</b> : Draadloos flitsen met meerdere flitsers en flitsvermogen.....	62
	<b>Gr</b> : Fotograferen in een andere flitsmodus voor elke groep .....	63
	Testflits en modelflits met een slave-unit .....	65
	Vanaf een slave-unit op afstand een foto maken .....	66
	Gekoppeld fotograferen met radiotransmissie .....	67
<b>5</b>	<b>Draadloze flitsopnamen: Optische transmissie</b>	<b>71</b>
	⚡ Bediening slave-unit met optische transmissie .....	72
	Instellingen voor draadloos flitsen .....	73
	<b>ETTL</b> : Volledig automatisch draadloos flitsen .....	75
	 Handmatige flits instellen op een slave-unit .....	78
<b>6</b>	<b>De Speedlite aanpassen</b>	<b>79</b>
	<b>C.Fn / P.Fn</b> : Gebruikersfuncties en persoonlijke functies instellen....	80
	<b>C.Fn</b> : Gebruikersfuncties instellen .....	83
	<b>P.Fn</b> : Persoonlijke functies instellen .....	86
<b>7</b>	<b>Aanvullende informatie</b>	<b>89</b>
	430EX III-RT-/430EX III-systeem .....	90
	🚫 Flitserblokkering als gevolg van temperatuurstijging.....	92
	Problemen oplossen.....	94
	Specificaties .....	98
	Gebruik met een type B-camera .....	102
	Draadloos flitsen met radiotransmissie .....	103
	Index.....	106

# Functie-index

## Voeding

- Batterijen → p. 16
- Flitsinterval/frequentie → p. 16
- De flitser in- en uitschakelen → p. 18
- Flitser gereed → p. 18
- Snelle flits → p. 18
- Automatische uitschakeling → p. 18

## Bediening

- De Speedlite bevestigen en loskoppelen → p. 17
- Blokkeerfunctie → p. 19
- LCD-paneelverlichting → p. 19

## Normale flitsmodus

- Volledig automatisch (E-TTL) → p. 20
- Automatisch flitsen per opnamemodus → p. 21
- Handmatige flits → p. 34

## Functies

- Flitsbelichtingscompensatie → p. 24
- FE-vergrendeling → p. 25
- Hogesnelheidssynchronisatie → p. 26
- Synchronisatie 2e gordijn → p. 27
- Modelflits → p. 36
- AF-hulplicht → p. 22
- Flitsdekking → p. 32
  - Groothoekadapter → p. 33

- Indirect flitsen → p. 28
  - Lichtopvang → p. 29
  - Adapter → p. 30
- Kleurfilter → p. 37
- Instellingen wissen (terug naar standaardwaarden) → p. 38
- Flitsfunctie-instellingen → p. 39
- Flitserblokkering → p. 92
- Type B-camera → p. 102

## Draadloze flitsopnamen met radiotransmissie

- Volledig automatisch → p. 55
- Handmatige flits → p. 62
- Groepsflits → p. 63
- Testflits/modelflits → p. 65
- Een foto maken op afstand → p. 66
- Gekoppeld fotograferen → p. 67
- Geheugenfunctie → p. 54

## Draadloze flitsopnamen met optische transmissie

- Volledig automatisch → p. 75
- Geheugenfunctie → p. 74
- Individuele slave → p. 78

## Aangepaste instellingen

- Gebruikersfuncties (C.Fn) → p. 83
- Persoonlijke functies (P.Fn) → p. 86
- Alles wissen → p. 82

# Voorzorgsmaatregelen

Met de volgende voorzorgsmaatregelen kunt u letsel bij uzelf en anderen voorkomen. Zorg ervoor dat u deze maatregelen volledig begrijpt en uitvoert voordat u het product gebruikt.

**Als het product niet naar behoren werkt, beschadigd is of er andere problemen zijn, neemt u contact op met het dichtstbijzijnde Canon Service Center of met de leverancier bij wie u het product hebt aangeschaft.**



**Waarschuwingen:** Neem onderstaande waarschuwingen in acht. Als u dit niet doet, kan dit leiden tot overlijden of ernstig letsel.

- Neem onderstaande veiligheidsrichtlijnen in acht om brand, oververhitting, lekkage van chemische stoffen, explosies en elektrische schokken te voorkomen:
  - Steek geen metalen voorwerpen in de elektrische contactpunten van het product, de accessoires, de verbindingkabels, enzovoort.
  - Gebruik geen batterijen, voedingsbronnen of accessoires die niet in de instructiehandleiding worden genoemd. Gebruik geen misvormde of aangepaste batterijen.
  - Veroorzaak geen kortsluiting in het product of de batterijen en breng er geen wijzigingen in aan. Verwarm of soldeer de batterij niet. Stel de batterij niet bloot aan brand of water. Stel de batterij niet bloot aan krachtige fysieke schokken.
  - Plaats de plus- en minpolen van de batterij niet verkeerd in het product en gebruik niet tegelijkertijd nieuwe batterijen en gebruikte batterijen of batterijen van een ander type.
- Gebruik het product niet in de buurt van ontvlambaar gas. Dit ter voorkoming van explosies of brand.
- Flits niet in de richting van bestuurders van een auto of ander voertuig. Dit kan leiden tot ongelukken.
- Demonteer de apparatuur niet en breng er geen wijzigingen in aan. De interne onderdelen staan onder hoogspanning en aanraking kan een elektrische schok veroorzaken.
- Raak de interne onderdelen niet aan als u het apparaat laat vallen en de behuizing kapot is. Als u dat wel doet, kunt u een elektrische schok krijgen.
- Bewaar het product niet op een stoffige of vochtige plaats of in een locatie met veel vettige rook. Hierdoor voorkomt u brand of elektrische schokken.
- Controleer voordat u dit product in een vliegtuig of ziekenhuis gebruikt of dit is toegestaan. De elektromagnetische golven van het product kunnen storingen veroorzaken in de instrumenten van het vliegtuig of de medische apparatuur van het ziekenhuis.
- Verwijder de batterij onmiddellijk als deze lekt, van kleur verandert, misvormd is of rook of stank verspreidt. Let goed op dat u hierbij geen brandwonden oploopt. Als u de batterij blijft gebruiken, kan dit leiden tot brand, elektrische schokken of brandwonden.
- Houd de batterij en andere accessoires buiten het bereik van kinderen. Neem onmiddellijk contact op met een arts als een kind een batterij of accessoire inslikt. (De chemische stoffen in batterijen kunnen letsel veroorzaken in de maag en darmen.)
- Zorg ervoor dat het product niet nat wordt. Verwijder de batterij direct als u het product in het water hebt laten vallen of als er water of metalen voorwerpen in terecht zijn komen. Hierdoor voorkomt u brand of elektrische schokken.
- Bedek het product niet en wikkel het ook niet in een doek. Als u dat wel doet, kan de warmte in het apparaat oplopen, waardoor het misvormd kan raken of in brand kan vliegen.



- Houd het apparaat buiten het bereik van kinderen, ook tijdens het gebruik. Riemen of snoeren kunnen verstikking, elektrische schokken of letsel veroorzaken. Een kind kan ook stikken of zich bezeren als het per ongeluk een onderdeel of accessoire inslikt. Neem onmiddellijk contact op met een arts als een kind een onderdeel of accessoire inslikt.
- Verwijder de batterij uit het apparaat als u het niet gebruikt en ontkoppel de externe voedingsbron en kabel van het apparaat voordat u het opbergt. Zo voorkomt u elektrische schokken, oververhitting, brand of corrosie.
- Zorg ervoor dat er geen gelekte batterijvloeistof in uw ogen, op uw huid of op uw kleren terecht komt. Dit kan leiden tot blindheid of huidproblemen. Spoel het betreffende gebied met veel schoon water als dit toch gebeurt, maar wrijf niet. Ga direct naar een arts.
- Gebruik geen ververdunner, benzeen of andere organische oplosmiddelen om het product schoon te maken. Deze stoffen kunnen brand veroorzaken en zijn schadelijk voor de gezondheid.
- Flits nooit vlak bij iemands ogen. Dit kan het zicht van die persoon aantasten. Zorg voor een minimale afstand van 1 meter als u een flitsopname van een kind maakt.



**Let op:**

**Volg onderstaande aanwijzingen op die aanzetten tot voorzichtigheid. Als u dat niet doet, kan dit resulteren in letsel of beschadiging van eigendommen.**

- Verwijder de batterij uit het product als u dit gedurende langere tijd niet gebruikt. Hiermee voorkomt u storingen of corrosie.
- Isoleer de elektrische contactpunten van batterijen die u weggooit met tape, zodat deze niet in contact kunnen komen met andere metalen voorwerpen en batterijen. Dit ter voorkoming van brand of explosies.
- Gebruik of bewaar het product niet in een auto die direct in het zonlicht staat of waarin het heel warm is, of in de buurt van een zeer warm voorwerp. Het product kan heet worden en bij aanraking brandwonden veroorzaken. Het kan er ook toe leiden dat de batterij heet wordt, breekt, lekt, enzovoort.
- Maak geen flitsopname als de flitskop (lichtverspreidingseenheid) contact maakt met een lichaam of voorwerp. Als u dat wel doet, kan dit resulteren in brandwonden of brand.
- Laat het product niet gedurende langere tijd in een omgeving met lage temperaturen. Het product wordt koud en kan bij aanraking letsel veroorzaken.
- Raak onderdelen van het product die heet worden nooit direct aan. Lang contact met de huid kan leiden tot oppervlakkige brandwonden.
- Als u de batterijen vervangt nadat u continu geflitst hebt, kunnen deze heet zijn. Let goed op dat u hierbij geen brandwonden oploopt.

# Namen van onderdelen

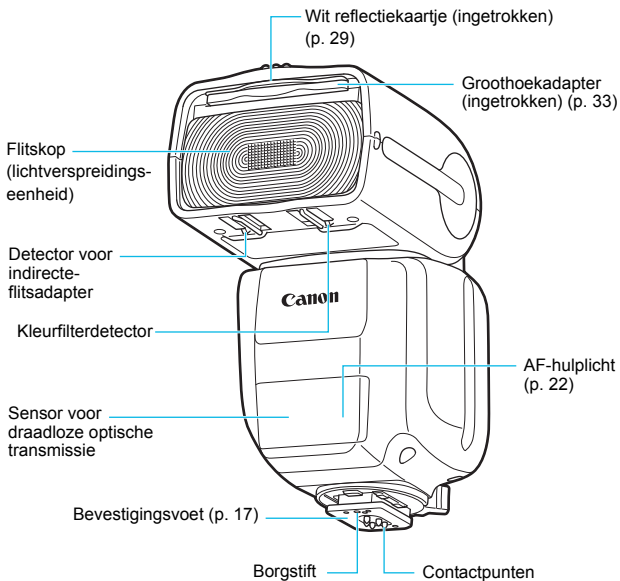

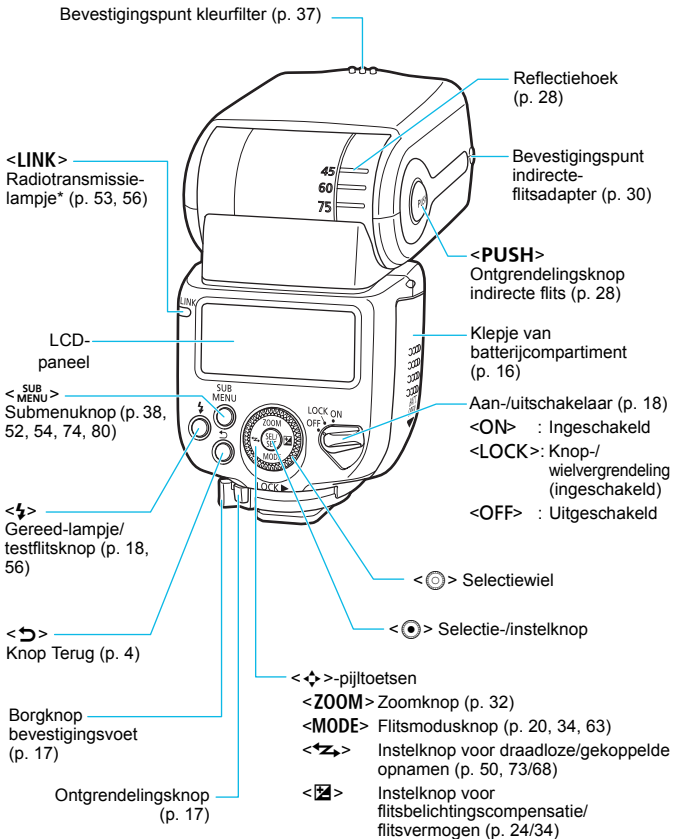











\* Niet beschikbaar op de Speedlite 430EX III.

## LCD-paneel

### E-TTL II-/E-TTL-autoflash (p. 21)

-  : Synchronisatie op het eerste gordijn (Normale flits) (p. 42)
-  : Synchronisatie op het tweede gordijn (p. 27, 42)
-  : Hogesnelheidssynchronisatie (p. 26, 42)

**ETTL** : E-TTL II-/E-TTL-autoflash

-  : Standaard (p. 85)
-  : Richtgetalvoorkeur (p. 85)
-  : Gelijmatige dekking (p. 85)
-  : Indirecte flits (p. 28)
-  : Indirecte-flitsadapter bevestigd (p. 30)
-  : Kleurfilter bevestigd (p. 37)
-  : Temperatuurstijging (flitser blokkeren/p. 92)
-  : Flitsbelichtingscompensatie (p. 24, 42)

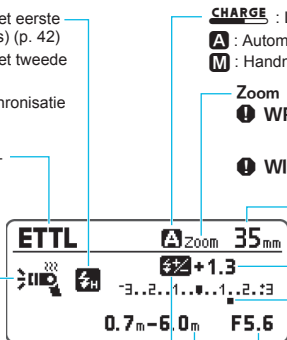

- CHARGE** : Laadindicator (p.18)
- A** : Automatisch
- M** : Handmatig (p. 32)
- Zoom** : Zoomindicatie (p. 32)
- WP** : Groothoekadapter + waarschuwing indirect flitsen
- WIDE** : Waarschuwing buiten flitsdekking
- Flitsdekking (brandpuntsafstand/ p. 32)
- Flitsbelichtingscompensatiewaarde
- Flitsbelichtingsniveau
- F** : Diafragma (p. 34)
- Effectief flitsbereik/ Opnameafstand (p. 20/34)
- m** : Meters
- ft** : Voet

### Handmatig flitsen (p. 34)

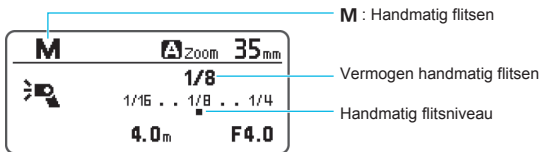

-  • De afgebeelde weergaven zijn voorbeelden. Op het scherm worden alleen de instellingen weergegeven die momenteel worden toegepast.
- Wanneer een knop of een wielje wordt bediend, wordt het LCD-paneel verlicht (p. 19).
- Selecteer bij <Gr> (groepsflits, p. 13) de flitsmodus < **ETTL** >, < **M** >, < **Ext.A** > (automatische externe flits) of < **OFF** >.

## Draadloze flitsopnamen met radiotransmissie/optische transmissie

(p. 45/71)

### ● Draadloos met radiotransmissie: Masterunit (alleen 430EX III-RT)

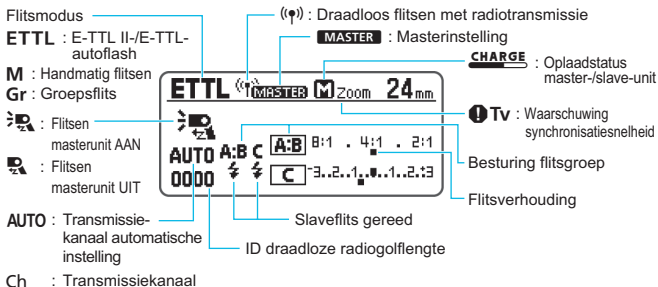

### ● Draadloos met radiotransmissie/optische transmissie: Slave-unit

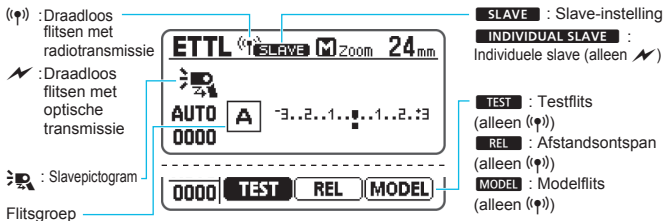

## Radiotransmissie: Gekoppeld fotograferen

(alleen 430EX III-RT/p. 67)

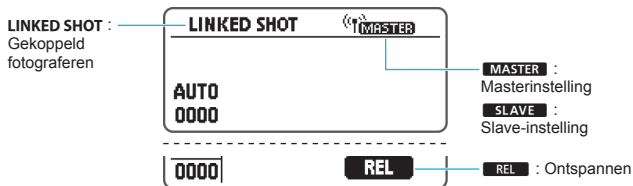

## Bijgeleverde accessoires (voor zowel 430EX III-RT/430EX III)

Hoes voor  
ministandaard

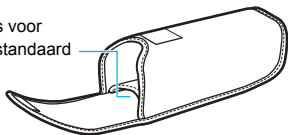

**Speedlite-etui**

Schoen



**Ministandaard**

(p. 47, 72)



**Indirecte-flitsadapter**

**SBA-E2**

(p. 30)



**Kleurfilter SCF-E2**

(p. 37)



**Etui voor indirecte-  
flitsadapter/  
kleurfilter**

# 1

## Aan de slag en basishandelingen

In dit hoofdstuk worden de voorbereidingen beschreven voordat u begint met flitsfotografie en het standaardgebruik van de flitser.

### Voorzorgsmaatregelen bij continu flitsen

- Flits nooit meer dan 20 keer continu om achteruitgang en beschadiging van de flitskop als gevolg van oververhitting te voorkomen. Laat de flitser na 20 keer continu flitsen minstens 10 minuten afkoelen.
- Als u 20 keer continu flitst en vervolgens herhaaldelijk met korte tussenpozen flitst, kan de veiligheidsfunctie worden geactiveerd en de flitser blokkeren. Wanneer de flitsblokkering is ingeschakeld, wordt het flitsinterval automatisch ingesteld op ongeveer 8 tot 25 seconden. Houd in dit geval rekening met een wachttijd van minstens 20 tot 30 minuten.
- Zie voor meer informatie “Flitserblokkering als gevolg van temperatuurstijging” op pagina 92.

# De batterijen installeren

Installeer vier AA/R6-batterijen voor de voeding.

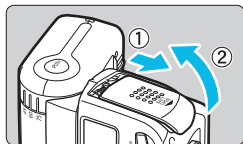

## 1 Open het deksel.

- Schuif het deksel van het batterijcompartiment omlaag en open het.

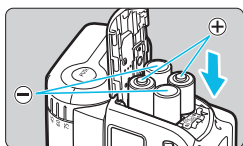

## 2 Plaats de batterijen in het compartiment.

- Zorg ervoor dat u de plus- en minpolen (“+” en “-”) van de batterijen plaatst zoals in het batterijcompartiment is aangegeven.

## 3 Sluit het deksel.

- Sluit het deksel van het batterijcompartiment en schuif het omhoog door de procedure in stap 1 in omgekeerde volgorde uit te voeren.

## Flitsinterval en aantal keren flitsen

Flitsinterval		Aantal keer flitsen
Snelle flits	Normale flits	
Circa 0,1 t/m 2,5 sec.	Circa 0,1 t/m 3,5 sec.	Circa 180 - 1200 maal

- Gebaseerd op nieuwe AA-/LR6-alkalinebatterijen en Canon-testprocedures.
- Met de snelle flitsfunctie kunt u flitsen voordat de flitser helemaal is opgeladen (p. 18).



### ⚠ LET OP

- **Gebruik geen batterijen van het type AA/R6.**  
Bepaalde lithiumbatterijen van het type AA/R6 kunnen in zeldzame gevallen extreem heet worden bij gebruik. Gebruik daarom om veiligheidsredenen geen lithiumbatterijen van het type AA/R6.
- **Raak bij continu flitsen nooit de flitskop, de batterijen of het gedeelte bij het batterijcompartiment aan.**  
Raak de flitskop, de batterijen of het gedeelte bij het batterijcompartiment niet aan als u via een reeks flitsen of modelflitsen herhaaldelijk met korte tussenpozen flitst. De flitskop, de batterijen en het gedeelte bij het batterijcompartiment worden heet, waardoor u zich kunt branden.
- **Zorg er bij gebruik van de Speedlite voor dat u niet langdurig hetzelfde onderdeel aanraakt.**

Zelfs als het product niet warm aanvoelt, kan langdurig contact met hetzelfde lichaamsdeel ervoor zorgen dat de huid rood wordt of dat er blaren of oppervlakkige brandwonden ontstaan. Gebruik een statief als u last hebt van een slechte bloedcirculatie, een zeer gevoelige huid hebt of het product in een zeer warme omgeving gebruikt.



 Bij het gebruik van niet-alkaline AA-/R6-batterijen is er mogelijk een storing in het contact tussen de batterijen en het apparaat, vanwege de onregelmatige vorm van de contactpunten van de batterij.

- 
- Vervang de batterijen door nieuwe als u  ziet of het LCD-paneel wordt uitgeschakeld tijdens het opladen.
  - Gebruik vier nieuwe batterijen van hetzelfde merk. Vervang de vier batterijen altijd gelijktijdig.
  - U kunt ook Ni-MH-batterijen van het type AA/HR6 gebruiken.

## De Speedlite op de camera bevestigen en loskoppelen

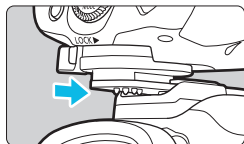

### 1 Bevestig de Speedlite.

- Schuif de bevestigingsvoet van de Speedlite **helemaal** op de accessoireschoen van de camera.

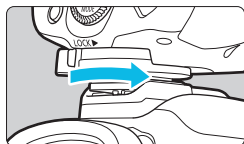

### 2 Zet de Speedlite vast.

- Schuif de borgknop van de bevestigingsvoet naar rechts.
- ▶ Als u een klik hoort, is de voet vergrendeld.

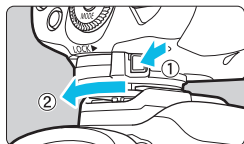

### 3 Haal de Speedlite van de camera.

- Druk op de ontgrendelingsknop, schuif de borgknop naar links en haal de Speedlite van de camera.

 Zorg ervoor dat u de Speedlite uitschakelt voordat u deze bevestigt of loskoppelt.

# De flitser inschakelen

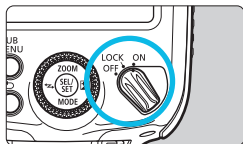

## 1 Zet de aan-/uitschakelaar in de stand <ON>.

- ▶ Het opladen van de flitser wordt gestart.
- ▶ Tijdens het opladen wordt < **CHARGE** > op het LCD-paneel weergegeven. Wanneer het opladen van de flitser is voltooid, verdwijnt deze indicatie.

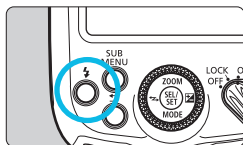

## 2 Controleer of de flitser gereed is voor gebruik.

- Het gereed-lampje verandert van **uit** naar **groen** (snelle flits klaar) naar **rood** (volledig opgeladen).
- U kunt op de testflitsknop (gereed-lampje) drukken om een testflits te geven.

## Snelle flits

Met de snelle flitsfunctie kunt u flitsen als het gereed-lampje groen brandt (voordat de flitser helemaal is opgeladen). De snelle flits is altijd beschikbaar, ongeacht de ingestelde transportmodus van de camera. Het flitsvermogen is ongeveer 1/2 tot 1/3 van het volledige vermogen, maar is effectief voor opnamen met een korter flitsinterval. Tijdens handmatig flitsen is deze functie beschikbaar als het flitsvermogen is ingesteld op 1/4 tot 1/128. U kunt geen snelle flits gebruiken tijdens draadloze flitsopnamen.

## Automatische uitschakeling

Om de batterijen te sparen gaat de flitser automatisch uit als deze ongeveer 90 seconden niet is gebruikt. U schakelt de Speedlite weer in door de ontspanknop van de camera half in te drukken of op de testflitsknop (gereed-lampje) van de flitser te drukken. Tijdens draadloze masterflitsopnamen met radiotransmissie (p. 57) of tijdens gekoppeld fotograferen (p. 69) wordt de flitser na circa 5 minuten automatisch uitgeschakeld.

U kunt niet testflitsen als de timer  $\odot 4 / \odot 6 / \odot 8 / \odot 10 / \odot 16$  van de camera is geactiveerd.

Zie pagina 54 voor de weergave van < **CHARGE** > bij instelling als masterunit tijdens draadloze flitsopnamen met radiotransmissie.

## De blokkeerfunctie

Als u de aan-/uitschakelaar instelt op <LOCK>, schakelt u de knoppen en wieltjes van de flitser uit. Deze functie is effectief wanneer u wilt voorkomen dat de flitsfunctie-instellingen per ongeluk worden gewijzigd nadat u ze hebt ingesteld.

Als u een knop of wieltje bedient, ziet u <LOCKED> op het LCD-paneel.

## LCD-paneelverlichting

Bij gebruik van een knop of wieltje wordt het LCD-paneel circa 12 seconden verlicht (☺12). Wanneer u een functie instelt, blijft de verlichting aan totdat de instelling is voltooid.

Tijdens normale flitsopnamen, als het apparaat is ingesteld als de masterunit bij flitsopnamen met radiotransmissie (p. 46) of als het apparaat is ingesteld als "camera met masterunit" bij gekoppeld fotograferen (p. 67), wordt het LCD-paneel groen verlicht. Het LCD-paneel wordt oranje verlicht als het apparaat wordt ingesteld als slaveflitser bij draadloze flitsopnamen of als "camera met slave-unit" bij gekoppeld fotograferen.

Zie pagina 54 voor LCD-paneelverlichting bij instelling als masterunit tijdens draadloze flitsopnamen met radiotransmissie.

 Wanneer de snelle flits tijdens continu flitsen wordt gebruikt, kunnen foto's onderbelicht raken, omdat het flitsvermogen afneemt.

-  ● De flitsinstellingen blijven van kracht, zelfs nadat de flitser is uitgeschakeld. Om de instellingen te behouden terwijl u de batterijen vervangt, moet u de batterijen vervangen binnen 1 minuut nadat u de aan-/uitschakelaar op OFF hebt gezet en de batterijen hebt verwijderd.
- Wanneer de temperatuur van de flitskop is gestegen als gevolg van continu flitsen, kan de tijd totdat de flitser automatisch wordt uitgeschakeld, langer worden.
- U kunt testflitsen terwijl de aan-/uitschakelaar is ingesteld op <LOCK>. Ook wordt wanneer een knop of een wieltje wordt bedient, het LCD-paneel verlicht.
- U kunt de functie voor automatische uitschakeling uitschakelen (C.Fn-01/p. 83).
- U kunt de instelling van de verlichting van het LCD-paneel wijzigen (C.Fn-22/p. 85).
- U kunt de kleur van de verlichting van het LCD-paneel wijzigen (P.Fn-02 t/m 04/p. 86).
- U kunt de snelle flits uitschakelen (P.Fn-06/p. 87).

# ETTL: Volledig automatische flitsopnamen

Als u de opnamemodus van de camera instelt op <P> (Program AE) of volledig automatische modus, kunt u in de volledig automatische E-TTL II-/E-TTL-flitsmodus fotograferen.

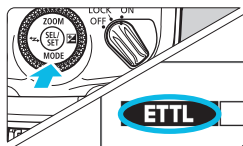

## 1 Stel de flitsmodus in op <ETTL>.

- Druk op de knop <MODE> van de <◀▶>-pijltoetsen.
- Draai <◂> om <ETTL> te selecteren en druk vervolgens op <◂>.



## 2 Stel scherp op het onderwerp.

- Druk de ontspanknop half in om scherp te stellen.
- ▶ De sluitertijd en het diafragma worden in de zoeker weergegeven.
- Controleer of in de zoeker <⚡> brandt.

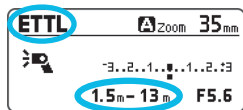

Effectief flitsbereik

## 3 Maak de foto.

- Controleer of het onderwerp zich binnen het effectieve flitsbereik bevindt.
- Als u de ontspanknop helemaal indrukt, flitst het apparaat en wordt de foto gemaakt.

- Verklein de afstand tot het onderwerp en maak nog een opname als het onderwerp donker (onderbelicht) is bij controle van het beeld. U kunt bij gebruik van een digitale camera ook de ISO-snelheid verhogen.
- Met “volledig automatische modus” worden de opnamemodi <A+>, <□> en <CA> bedoeld.
- Zelfs wanneer de flitser is bevestigd op een camera die het E-TTL II-autoflashsysteem ondersteunt, wordt <ETTL> op het LCD-paneel weergegeven.

## E-TTL II-/E-TTL-autoflash per opnamemodus

Als u de opnamemodus van de camera instelt op <Tv> (AE-sluitertijdvoorkeuze), <Av> (AE-diafragmavoorkeuze) of <M> (handmatige belichting), kunt u in elke opnamemodus E-TTL II-/E-TTL-autoflash gebruiken.

<b>Tv</b>	Selecteer deze modus wanneer u de sluitertijd handmatig wilt instellen. Vervolgens kiest de camera bij deze sluitertijd automatisch het juiste diafragma voor een standaardbelichting van het onderwerp gebaseerd op de meting van de camera. <ul style="list-style-type: none"><li>Als de diafragma-indicator knippert, betekent dit dat de achtergrond onderbelicht of overbelicht zal zijn. Pas de sluitertijd aan tot de diafragma-indicator stopt met knipperen.</li></ul>
<b>Av</b>	Selecteer deze modus als u het diafragma handmatig wilt instellen. Vervolgens kiest de camera bij dit diafragma automatisch de juiste sluitertijd voor een standaardbelichting van het onderwerp gebaseerd op de meting van de camera. Als de scène donker is, wordt een lange synchronisatietijd gebruikt om zowel het hoofdonderwerp als de achtergrond standaard te belichten. Het flitslicht zorgt voor een standaardbelichting van het onderwerp, terwijl de lange sluitertijd zorgt voor een standaardbelichting van de achtergrond. <ul style="list-style-type: none"><li>Omdat een lange sluitertijd wordt gebruikt bij opnamen wanneer weinig licht beschikbaar is, adviseren wij u een statief te gebruiken.</li><li>Als de sluitertijdindicator knippert, betekent dit dat de achtergrond onderbelicht of overbelicht zal zijn. Pas het diafragma aan tot de sluitertijdindicator stopt met knipperen.</li></ul>
<b>M</b>	Selecteer deze modus als u zowel de sluitertijd als het diafragma handmatig wilt instellen. Het flitslicht zorgt voor standaardbelichting van het onderwerp. De belichting van de achtergrond wordt verkregen met de combinatie van sluitertijd en diafragma die u instelt.

- Als u de opnamemodus <DEP> of <A-DEP> gebruikt, is het resultaat hetzelfde als bij gebruik van <P> (Program AE).

### Flitssynchronisatiesnelheden en diafragma's per opnamemodus

	Sluitertijd	Diafragma
<b>P</b>	Automatisch ingesteld (1/X sec. - 1/60 sec.)	Automatisch ingesteld
<b>Tv</b>	Handmatig ingesteld (1/X sec. - 30 sec.)	Automatisch ingesteld
<b>Av</b>	Automatisch ingesteld (1/X sec. - 30 sec.)	Handmatig ingesteld
<b>M</b>	Handmatig ingesteld (1/X sec. t/m 30 sec., Bulb)	Handmatig ingesteld

- 1/X sec. is de maximale flitssynchronisatiesnelheid van de camera.

## Automatische zoomaanpassing aan beeldsensorformaat

EOS DIGITAL-camera's hebben drie verschillende beeldsensorformaten en de effectieve brandpuntsafstand van de bevestigde lens varieert, afhankelijk van het model. De 430EX III-RT/430EX III herkent automatisch het beeldsensorformaat van de EOS DIGITAL-camera en stelt automatisch de flitsdekking in die ideaal is voor de effectieve brandpuntsafstand van de lens (bereik van 24-105 mm).

## Kleurtemperatuurgegevens verzenden

Met deze functie beschikt u over een optimale witbalans tijdens flitsopnamen, omdat de kleurtemperatuurgegevens tijdens het flitsen naar de EOS DIGITAL-camera worden verzonden. Als u de witbalans van de camera instelt op <AWB> of <⚡>, wordt de functie automatisch ingeschakeld.

Zie de specificaties in de instructiehandleiding van de camera om na te gaan of deze compatibel is met deze functie.

## AF-hulplicht

Als het bij zoekeropnamen met weinig licht of gering contrast moeilijk is automatisch scherp te stellen op het onderwerp, worden er onderbroken flitsen (een kleine reeks flitsen) gegeven voor een betere automatische scherpstelling. Het effectieve bereik van het AF-hulplicht is circa 0,7 - 4 m in het midden en circa 0,7 - 3,5 m bij de rand van de zoeker.



- Het AF-hulplicht, dat gebruikmaakt van een serie kleine flitsen, gaat branden als de 430EX III-RT/430EX III is bevestigd op een EOS DIGITAL-camera met een functie voor de besturing van externe flitsers via het menuscherm van de camera. Afhankelijk van het cameramodel moet u mogelijk de firmware van de camera bijwerken.
- Als het kleurfilter is bevestigd (p. 37), ziet u geen AF-hulplicht (serie kleine flitsen). Stel P.Fn-05-1 (p. 87) in als u het AF-hulplicht nodig hebt.



- Bij Live View-opnamen verlicht het AF-hulplicht, dat gebruikmaakt van een serie kleine flitsen, zelfs als de AF-methode is ingesteld op **[Quick AF]**.
- U kunt de AF-hulplichtflitsen uitschakelen (C.Fn-08/p. 84).
- U kunt ook infrarood AF-hulplicht gebruiken (P.Fn-05/p. 87).

# 2

## Geavanceerde flitsopnamen

In dit hoofdstuk wordt het maken van geavanceerde opnamen met de flitsfuncties beschreven.



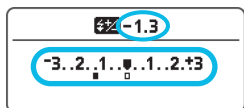
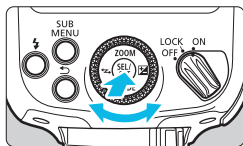
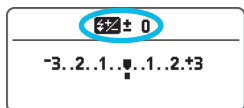
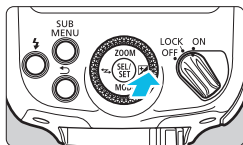

ⓘ Als de camera is ingesteld op de opnamemodus Volledig automatisch of op een basisgebruikmodus, is het niet mogelijk de functies met een ☆ aan de rechterkant van de paginatitel in te stellen. Stel de opnamemodus van de camera in op <P>, <Tv>, <Av>, <M> of <B> (creatieve modi) om alle handelingen in dit hoofdstuk mogelijk te maken.

## Flitsbelichtingscompensatie ☆



U kunt het flitsvermogen op dezelfde manier als de belichtingscompensatie aanpassen. De flitsbelichtingscompensatiewaarde kan worden ingesteld tot maximaal  $\pm 3$  stops in stappen van 1/3 stop.







### 1 Druk op de knop .

- Druk op de knop  van de -pijltoetsen.
- U kunt ook een flitsbelichtingscompensatiesymbool selecteren. Druk hiervoor op  en draai aan .

### 2 Stel de waarde voor de flitsbelichtingscompensatie in.

- Draai  om de waarde voor de flitsbelichtingscompensatie in te stellen en druk vervolgens op .
- ▶ De flitsbelichtingscompensatiewaarde is ingesteld.
- “0.3” betekent stop van 1/3 en “0.7” betekent stop van 2/3.
- Zet de compensatiewaarde terug op  $\pm 0$  als u de flitsbelichtingscompensatie wilt annuleren.

- 
- Over het algemeen kunt u het beste voor lichte onderwerpen een grotere belichtingscompensatie en voor donkere onderwerpen een kleinere belichtingscompensatie kiezen.
  - Als de belichtingscompensatie van de camera is ingesteld op stappen van 1/2 stop, is de flitsbelichtingscompensatie maximaal  $\pm 3$  stops in stappen van 1/2 stop.
  - Wanneer de flitsbelichtingscompensatie zowel op de flitser als op de camera wordt ingesteld, krijgt de instelling op de flitser voorrang.
  - Zonder op de knop  van de -pijltoetsen te drukken kunt u direct  draaien en de hoeveelheid flitsbelichtingscompensatie instellen (C.Fn-13/p. 84).



# FEL: Flitsbelichtingsvergrendeling <sup>☆</sup>

Met FE-vergrendeling (FE = Flash Exposure, flitsbelichting) wordt voor elk deel van de foto de juiste flitsbelichting vastgezet.

Terwijl <ETTL> op het LCD-paneel wordt weergegeven, drukt u op de knop <M-Fn> van de camera. Voor camera's zonder een knop <M-Fn> drukt u op de knop <★> (AE-vergrendeling) of <FEL>.



## 1 Stel scherp op het onderwerp.

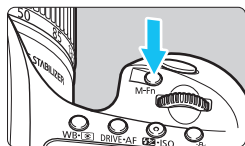

## 2 Druk op de knop <M-Fn>. (⌚16)

- Zorg ervoor dat het onderwerp zich midden in de zoeker bevindt en druk op de knop <M-Fn> van de camera.
- ▶ De Speedlite geeft een voorflits en in het geheugen wordt het vereiste flitsvermogen voor het onderwerp opgeslagen.
- ▶ Gedurende circa 0,5 seconde ziet u "FEL" in de zoeker.
- Telkens wanneer u op de knop <M-Fn> drukt, ziet u een voorflits en wordt het nieuwe flitsvermogen dat op dat moment nodig is, in het geheugen opgeslagen.



- Als er geen juiste belichting kan worden verkregen wanneer u een flitsbelichtingsvergrendeling probeert te maken, knippert <FEL> in de zoeker. Verklein de afstand tot het onderwerp of open het diafragma en voer opnieuw de flitsbelichtingsvergrendeling uit. U kunt bij gebruik van een digitale camera ook een hogere ISO-snelheid instellen en daarna de FE-vergrendeling opnieuw uitvoeren.
- Als het gewenste onderwerp te klein is in de zoeker, is de FE-vergrendeling wellicht niet erg effectief.

## Hogesnelheidssynchronisatie ☆

U kunt bij hogesnelheidssynchronisatie flitsopnamen maken, zelfs bij sluitertijden die de maximale flitssynchronisatiesnelheid overschrijden. Dit is handig wanneer u wilt fotograferen in de modus <Av> (AE-diafragma voorkeuze, open diafragma) met achtergrondonscherpte, bijvoorbeeld buiten bij daglicht.

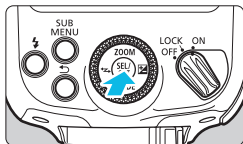

1 Druk op <⊙>.

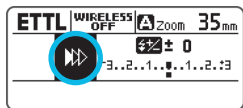

2 Selecteer het symbool in de afbeelding.

- Draai <⊙> om het symbool in de afbeelding te selecteren en druk vervolgens op <⊙>.

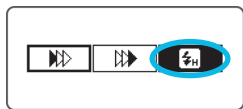

3 Selecteer <⚡H>.

- Draai <⊙> om <⚡H> te selecteren en druk vervolgens op <⊙>.
- Controleer of in de zoeker <⚡H> brandt en maak vervolgens de opname.

 Bij hogesnelheidssynchronisatie geldt: hoe korter de sluitertijd, hoe lager het richtgetal. U kunt het effectieve flitsbereik op het LCD-paneel controleren.

- Als de sluitertijd langer is dan of gelijk is aan de maximale flitssynchronisatiesnelheid, ziet u in de zoeker geen <⚡H>.
- Selecteer in stap 3 <⏪> (synchronisatie 1e gordijn) voor een terugkeer naar normale flitsopnamen. (U ziet hierna geen <⏪> op het LCD-paneel.)

## ▶▶ Synchronisatie op het tweede gordijn ☆

Door opnamen te maken met een lange sluitertijd en tweede-gordijnsynchronisatie kunt u het spoor van de lichtbronnen van een bewegend onderwerp, zoals autokoplampen, op natuurlijke wijze vastleggen. De flitser flitst vlak voordat de belichting wordt voltooid (bij het dichtgaan van de sluitser).

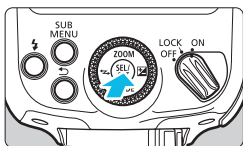

1 Druk op <⊙>.

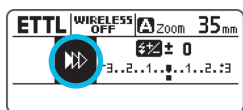

2 Selecteer het symbool in de afbeelding.

- Draai <⊙> om het symbool in de afbeelding te selecteren en druk vervolgens op <⊙>.

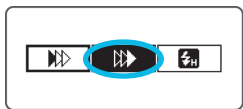

3 Selecteer <▶▶>.

- Draai <⊙> om <▶▶> te selecteren en druk vervolgens op <⊙>.



- Tweede-gordijnsynchronisatie werkt goed wanneer de opnamemodus van de camera is ingesteld op <B> (bulb-opnamen).
- Wanneer de flitsmodus is ingesteld op <ETTL>, flitst de flitser twee keer. De eerste flits is een voorflits om het flitsvermogen vast te stellen. Het is geen storing.
- Tweede-gordijnsynchronisatie is niet beschikbaar tijdens draadloos flitsen.
- Selecteer in stap 3 <▶▶> (synchronisatie 1e gordijn) voor een terugkeer naar normale flitsopnamen. (U ziet hierna geen <▶▶> op het LCD-paneel.)

## Indirecte flits

Als u de flitskop op het plafond of een muur richt, weerkaatst het flitslicht van dit oppervlak voordat deze het onderwerp belicht. Hierdoor verzacht u de schaduwen van het onderwerp en wordt de opname natuurlijker. Deze opnamemethode wordt “indirect flitsen” genoemd.

### De richting van de indirecte flits instellen

- U kunt de flitskop draaien terwijl u op de knop <PUSH> drukt, zoals afgebeeld. Als u de flitskop draait, ziet u op het scherm </>.
- Als u de flitskop draait terwijl de flitsdekking is ingesteld op <A> (automatisch), wordt de flitsdekking vastgezet op 50 mm en ziet u op het LCD-paneel <-->.
- U kunt de flitsdekking ook met de hand instellen (p. 32).

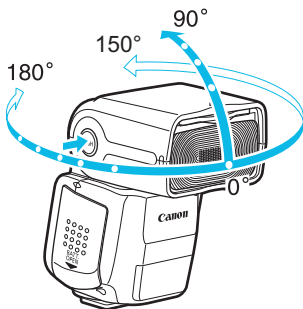

- Als de afstand tot het plafond of de muur te groot is, kunt u mogelijk geen opnamen maken met de gewenste belichting vanwege een te zwakke indirecte flits.
- Gebruik een groter diafragma (kleiner f-getal) als de foto er donker uitziet en probeer het vervolgens opnieuw. U kunt bij gebruik van een digitale camera ook de ISO-snelheid verhogen.
- Voor optimale reflectie dient het plafond of de muur gewoon wit te zijn. Als het reflecterende oppervlak niet wit is, kunt u mogelijk geen opnamen maken met de gewenste belichting, aangezien er op de foto een kleurafwijking kan optreden of de indirecte flits te zwak kan zijn.
- Wanneer de snelle flits tijdens indirect flitsen wordt geactiveerd, kunnen foto's onderbelicht raken, omdat het flitsvermogen afneemt.

- ⚠ Omdat bij indirect flitsen het flitsrichtgetal wordt verlaagd, kunt u mogelijk niet scherpstellen met behulp van het AF-hulplicht dat bestaat uit een serie kleine flitsen. Bij indirect flitsen wordt aanbevolen het infrarode AF-hulplicht te gebruiken (P.Fn-05-1/p. 87).

## Opname met reflectie

Als u bij een portretopname het wit reflectiekaartje gebruikt, kunt u het weerkaatste licht in de ogen van een persoon vastleggen voor een levendigere uitdrukking.

### 1 Draai de flitskop 90° omhoog.

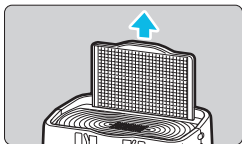

### 2 Trek de groothoekadapter omhoog.

- Trek het uitstekende gedeelte in het midden van de groothoekadapter omhoog.
- ▶ Het wit reflectiekaartje komt mee omhoog.

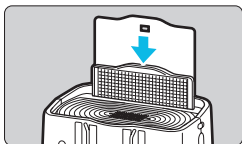

### 3 Duw de groothoekadapter terug.

- Duw de groothoekadapter terug en zorg ervoor dat alleen het wit reflectiekaartje omhoog staat.
- Maak een opname op dezelfde manier als bij indirect flitsen.

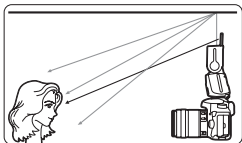

- ⚠
- Plaats de flitskop naar voren en 90° omhoog. Wanneer de flitskop naar links of naar rechts is gedraaid, is het witte reflectiekaartje niet erg effectief.
  - Maak de opname binnen ongeveer 1,5 m (bij ISO 100) van het onderwerp om effectief het licht in iemands ogen op te vangen.
  - Trek de groothoekadapter niet met veel kracht omhoog. Als u dat wel doet, trekt u de groothoekadapter misschien los van de Speedlite.

## ☞ Indirecte-flitsadapter

Als u de bijgeleverde indirecte-flitsadapter op de Speedlite bevestigt en het flitslicht bijvoorbeeld op het plafond of de muur laat weerkaatsen, verspreidt u het flitslicht over een groter gebied en onderdrukt u de schaduwen van het onderwerp.

Als de flitskop bovendien 90° naar boven wordt gedraaid om het flitslicht via het plafond enzovoort te laten weerkaatsen, wordt het verspreide flitslicht dat wordt weergegeven vanaf de kant tegenover het onderwerp vóór het onderwerp weergegeven (richtlijn opnameafstand: binnen circa 1,5 m, bij ISO 100) en onderdrukt u de schaduw van het onderwerp nog meer. Bij het maken van portretten kan ook het reflectie-effect worden bereikt.

"Canon"-logo

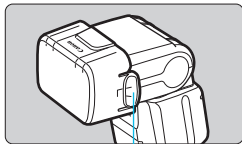
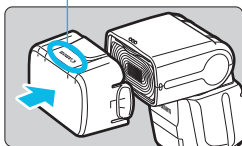

Verwijderingspalletje

### 1 Bevestig de indirecte-flitsadapter.

- Zet de adapter stevig aan de flitskop vast totdat deze op zijn plaats klikt (zie afbeelding).
- Controleer of u op het scherm nu <☞☞> ziet.
- Til bij verwijdering van de adapter de verwijderingspalletjes (links en rechts) op en haal de adapter uit de flitskop.

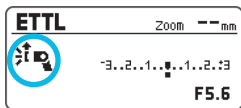

### 2 Maak de foto.

- Maak de foto terwijl het flitslicht van het plafond, de wanden en dergelijke weerkaatst.

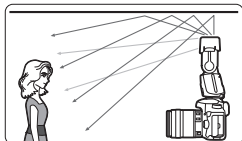



- Wanneer de indirecte-flitsadapter is aangesloten of als de indirecte-flitsadapter tegelijk met de groothoekadapter wordt gebruikt, kan dit tot onderbelichting leiden, aangezien het flitsvermogen afneemt. Neem de noodzakelijke tegenmaatregelen, zoals het verhogen van de ISO-snelheid op de camera of het toepassen van flitsbelichtingscompensatie (p. 24).
- Omdat bij gebruik van de indirecte-flitsadapter het flitsrichtgetal wordt verlaagd, kunt u mogelijk niet scherpstellen met behulp van het AF-hulplicht dat bestaat uit een serie kleine flitsen. Het wordt aanbevolen het infrarode AF-hulplicht te gebruiken (P.Fn-05-1/p. 87).
- Wanneer de snelle flits (p. 18) wordt geactiveerd terwijl de indirecte-flitsadapter aangesloten is, raden we u aan de foto te nemen als het gereed-lampje rood is, aangezien het flitsvermogen anders onvoldoende kan zijn.
- De flitsdekking wordt automatisch ingesteld wanneer de indirecte-flitsadapter is aangesloten. U kunt de instelling niet wijzigen.
- Als u de indirecte-flitsadapter aansluit op de flitser bij gebruik van een EOS DIGITAL-camera uit 2004 of eerder, stelt u de witbalans in op <AWB>. Als u fotografeert met <⚡>, wordt de juiste witbalans mogelijk niet bereikt.



- Het flitslicht wordt nog zachter als u tegelijkertijd ook de groothoekadapter (p. 33) gebruikt.
- Als het onderwerp donker (onderbelicht is) wanneer u de gemaakte opname bekijkt, voert u de flitsbelichtingscompensatie uit (p. 24). U kunt bij gebruik van een digitale camera ook de ISO-snelheid verhogen.

## Zoom: De flitsdekking instellen ☆

U kunt de flitsdekking (het bereik van de flits) automatisch of handmatig instellen. Met de instelling <A> (automatisch) wordt de flitsdekking automatisch aangepast op basis van de brandpuntsafstand (beeldhoek) van de gebruikte lens en het beeldsensorformaat (p. 22). Met de instelling <M> (handmatig) kunt u handmatig een flitsdekking instellen van 24 tot 105 mm.

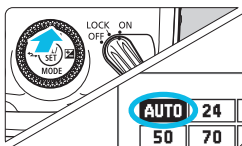

### 1 Druk op de knop <ZOOM>.

- Druk op de knop <ZOOM> van de <◀▶>-pijltoetsen.

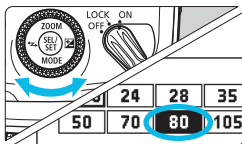

### 2 Stel de flitsdekking in.

- Kies <AUTO> voor automatische instelling van de flitsdekking. Selecteer een cijfer (de brandpuntsafstand in mm) als u de flitsdekking handmatig wilt instellen.
- Draai <◂> om de flitsdekking te selecteren en druk vervolgens op <◂>.

- Als u de flitsdekking handmatig instelt, kiest u dezelfde of een grotere dekking dan de opnamezichthoek om te voorkomen dat de randen van de foto donker worden.
- Als u een lens met een brandpuntsafstand van minder dan 24 mm op de camera bevestigt, ziet u op het LCD-paneel de waarschuwing <🔴 WIDE>. Bij gebruik van een camera met een beeldsensorformaat dat kleiner is dan volledig beeld, verschijnt de waarschuwing <🔴 WIDE> wanneer de werkelijke beeldhoek breder is dan de zichthoek van een 24-mm lens.



## Groothoekadapter

Als u de interne groothoekadapter van de flitser erbij gebruikt, kunt u flitsen met ultragroothoeklenzen met een brandpuntsafstand tot maar liefst 14 mm.

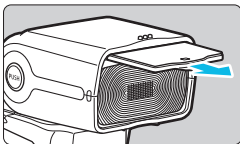

### 1 Trek de groothoekadapter naar buiten.

- Trek het uitstekende gedeelte in het midden van de groothoekadapter naar buiten.
- ▶ Het wit reflectiekaartje komt mee omhoog.

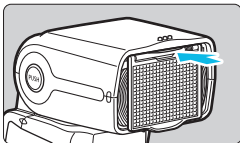

### 2 Druk het wit reflectiekaartje naar achteren.

- Duw alleen het wit reflectiekaartje terug en zorg ervoor dat de groothoekadapter omlaag staat.



- Omdat er onderbelichting kan plaatsvinden, wordt de waarschuwing <⚠ WP> op het LCD-paneel weergegeven wanneer u de groothoekadapter gebruikt bij indirect flitsen.
- Trek de groothoekadapter niet met veel kracht naar buiten. Als u dat wel doet, trekt u de groothoekadapter misschien los van de Speedlite.
- Zichthoek van EF15mm f/2.8 Fisheye en EF8-15mm f/4L Fisheye USM wordt niet ondersteund.



De flitsdekking wordt bij gebruik van de groothoekadapter automatisch ingesteld. U kunt deze instelling niet wijzigen.

# M: Handmatig flitsen ☆

U kunt het flitsvermogen instellen in stappen van 1/3 stop, van 1/1 tot 1/128 van het totale vermogen.

Gebruik een flitsmeter (in de handel verkrijgbaar) om het benodigde flitsvermogen vast te stellen voor een goede flitsbelichting. We raden u aan de opnamemodus van de camera in te stellen op <Av> of <M>.

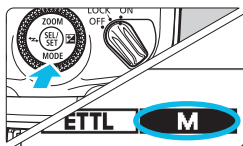

## 1 Stel de flitsmodus in op <M>.

- Druk op de knop <MODE> van de <◇>-pijltoetsen.
- Draai <⊙> om <M> te selecteren en druk vervolgens op <⊙>.

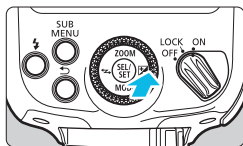

## 2 Stel het flitsvermogen in.

- Druk op de knop <☒> van de <◇>-pijltoetsen.
- Draai <⊙> om het flitsvermogen in te stellen en druk vervolgens op <⊙>.

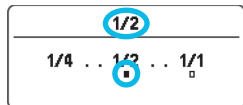

Opnameafstand      Diafragma

- Wanneer u de ontspannknop van de camera half indrukt, wordt een indicatie van de opnameafstand en de diafragma-instelling weergegeven.

● Zie pagina 101 voor meer informatie over richtgetallen bij handmatig flitsen.

- Zonder op de knop <☒> van de <◇>-pijltoetsen te drukken kunt u direct <⊙> draaien om het flitsvermogen in te stellen (C.Fn-13/p. 84).

## Handmatig de flitsbelichting instellen na meting

Wanneer u een EOS-1D camera gebruikt, kan het flitsbelichtingsniveau handmatig worden ingesteld voordat u opnamen maakt. Dit is handig als u zich dicht bij het onderwerp bevindt. Gebruik een 18% grijsreflector (in de handel verkrijgbaar) en maak als volgt opnamen.

### 1 Stel de camera en de Speedlite in.

- Stel de opnamemodus van de camera in op **<M>** of **<Av>**.
- Stel de flitsmodus van de Speedlite in op **<M>**.

### 2 Stel scherp op het onderwerp.

- Stel handmatig scherp.

### 3 Plaats een 18% grijsreflector.

- Plaats de grijsreflector op de positie van het onderwerp.
- Richt de camera zo dat de volledige puntmeetcirkel in het midden van de zoeker over de grijsreflector ligt.

### 4 Druk op de knop **<M-Fn>**, **<✳>** of **<FEL>**. (☺16)

- ▶ De Speedlite geeft een voorflits en in het geheugen wordt het vereiste flitsvermogen voor de juiste flitsbelichting opgeslagen.
- ▶ Rechts in de zoeker geeft de belichtingsniveau-indicator het flitsbelichtingsniveau vergeleken met de standaardbelichting weer.

### 5 Stel het flitsbelichtingsniveau in.

- Pas het vermogen handmatig flitsen van de Speedlite en het diafragma aan zodat het flitsbelichtingsniveau wordt afgestemd op de standaardbelichtingsindex.

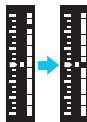

### 6 Maak de foto.

- Haal de grijsreflector weg en maak de foto.



U kunt alleen op EOS-1D camera's de flitsbelichting handmatig instellen na meting.

## Modelflits <sup>☆</sup>

Als u op de camera op de knop voor het controleren van de scherptediepte drukt, worden er gedurende circa 1 seconde een reeks flitsen gegeven. Dit wordt de “modelflits” genoemd. Deze functie is effectief voor het bekijken van de schaduweffecten op het onderwerp door het flitslicht en de lichtbalans tijdens draadloze opnamen (p. 45, 71).

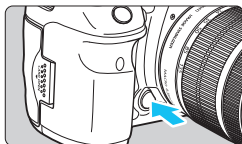

### Druk op de scherptediepteknop van de camera.

- ▶ De flitser flitst circa 1 seconde continu.

- ⚠ Flits nooit meer dan 20 keer continu met de modelflits om achteruitgang en beschadiging van de flitskop als gevolg van oververhitting te voorkomen. Laat de flitser na 20 keer continu flitsen minstens 10 minuten afkoelen.
- Wanneer u met de modelflits meer dan 20 keer achter elkaar flitst, kan de veiligheidsfunctie worden geactiveerd en wordt de flitser geblokkeerd. Houd in dit geval rekening met een wachttijd van minstens 20 tot 30 minuten.
- Tijdens Live View-opnamen is het niet mogelijk om de modelflits (door de camera te bedienen) te activeren.
- De modelflits (via de camera) wordt uitgeschakeld wanneer u de flitser gebruikt met de EOS M3, EOS M2, EOS M, EOS 50/50E, EOS 300, EOS 500N, EOS 3000V, EOS 3000N/66, EOS IX of EOS IX7. Stel C.Fn-02 in op 1 of 2 (p. 83) en geef een modelflits door op de testflitsknop te drukken.

📡 Tijdens normaal flitsen of als u de flitser als masterunit gebruikt bij draadloze flitsopnamen met radiotransmissie, kunt u een modelflits geven via de testflitsknop (C.Fn-02/p. 83).

## Kleurfilter

Als u een flitsopname maakt in een omgeving met gloeilampen, bevat de achtergrond van het onderwerp, waar het flitslicht niet komt, soms roodachtige onnatuurlijke kleuren. Als u het bijgeleverde kleurfilter op de flitser bevestigt, worden automatische correcties aangebracht door de witbalansfunctie van de camera zodat u zowel het onderwerp als de achtergrond met de juiste witbalans kunt fotograferen.

"Canon"-logo

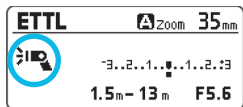
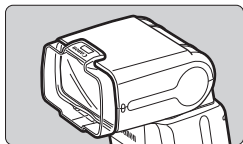
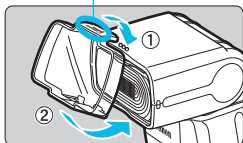

### 1 Bevestig het kleurfilter.

- Zet het filter stevig aan de flitskop vast totdat dit op zijn plaats klikt (zie afbeelding).
- Controleer of u op het scherm nu  ziet.
- U verwijdert het filter door de procedure in omgekeerde volgorde uit te voeren. Til de bevestigingspennetjes aan de onderkant van het filter op en verwijder het filter van de flitskop.

### 2 Maak de foto.

- Stel de witbalans van de camera in op  en maak de foto.
- Met EOS DIGITAL-camera's van 2012 en later (met uitzondering van de EOS 1200D) kunt u de witbalans ook instellen op **<AWB>**.
- Controleer het resulterende beeld en voer desgewenst een witbalanscompensatie op de camera uit.



- Het flitsrichtgetal wordt verlaagd wanneer u het kleurfilter gebruikt. Compenseer bij handmatig flitsen het flitsvermogen, met ongeveer +1 stop.
- Gebruik geen in de handel verkrijgbaar kleurfilter in combinatie met het bijgeleverde kleurfilter.

- Neem bij camera's die de verzending van kleurtemperatuurgegevens niet ondersteunen (p. 22) een foto en stel deze in op een handmatige witbalans met behulp van het kleurfilter in de opnameomgeving, stel de witbalans in op <[Kleurfilter] > en maak de opname.
- De bevestiging van het kleurfilter op de flitskop heeft geen invloed op de flitsdekking.
- Veeg eventueel vuil of stof met een zachte, droge doek van het kleurfilter.
- U kunt bij gebruik van het kleurfilter ook de indirecte-flitsadapter (p. 30) bevestigen.
- Als u wilt fotograferen met de sfeer van gloeilampen (warme kleurzwem), stelt u de witbalanscompensatie in de richting van oranje in.

## Speedlite-instellingen wissen ☆

U kunt de instellingen van de Speedlite-opnamefuncties en de instellingen voor draadloze flitsopnamen terugzetten op de standaardwaarden.

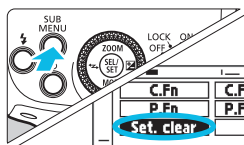

### 1 Ga naar het scherm Wis instellingen.

- Druk op de knop <SUB MENU>.
- Draai <[Draai] > om <Set. clear> te selecteren en druk vervolgens op <[Draai] >.
- ▶ Er verschijnt een bevestigingsscherm.

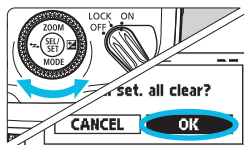

### 2 Wis de instellingen.

- Draai <[Draai] > om <OK> te selecteren en druk vervolgens op <[Draai] >.
- ▶ De Speedlite-instellingen worden gewist en de flitser wordt ingesteld op normale opname en de flitsmodus <ETTL>.

Als u de instellingen wist, worden het transmissiekanaal en de ID voor het draadloze radiosignaal bij draadloze opnamen plus de gebruikersfuncties (C.Fn) en persoonlijke functies (P.Fn) niet gewist.

# 3

## Flitsfuncties instellen via de camera

In dit hoofdstuk wordt beschreven hoe u de flitsfuncties instelt vanaf het menuscherm van de camera.

 Als de camera is ingesteld op de opnamemodus Volledig automatisch of op een basisgebruikmodus, zijn de functies in dit hoofdstuk niet beschikbaar. Stel de opnamemodus van de camera in op <P>, <Tv>, <Av>, <M> of <B> (creatieve modi).

# Flitseraansturing via het menuscherm van de camera

Bij gebruik van een EOS DIGITAL-camera van 2007 of later kunt u flitsfuncties of gebruikersfuncties instellen via het menuscherm van de camera.

Zie voor bediening van de camera de instructiehandleiding van de camera.

## Flitsfuncties instellen

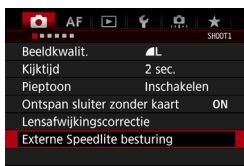

### 1 Selecteer [Externe Speedlite besturing].

- Selecteer [Externe Speedlite besturing] of [Flitsbesturing].

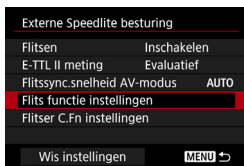

### 2 Selecteer [Flits functie instellingen].

- Selecteer [Flits functie instellingen] of [Func.inst. externe flitser].
- ▶ Het scherm voor instelling wordt weergegeven.

### 3 Stel de functie in.

- Het scherm voor instelling en de weergegeven onderdelen variëren, afhankelijk van de camera.
- Selecteer een onderdeel en stel de functie in.

#### Voorbeeld 1



#### Voorbeeld 2

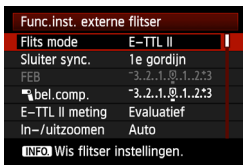



## Instellingen die beschikbaar zijn in het scherm Flits functie instellingen

### • EOS DIGITAL-camera's van 2012 of later

In het scherm [**Flits functie instellingen**] of [**Func.inst. externe flitser**] van de camera kunt u instellingen opgeven voor normale opnamen en voor draadloze opnamen met radiotransmissie.

\* Hoewel de EOS 1200D na 2012 of later is, heeft deze camera dezelfde configureerbare functies als EOS DIGITAL-camera's die in 2007 - 2011 op de markt zijn gebracht.

### • EOS DIGITAL-camera's van 2007 - 2011

EOS-1Ds Mark III, EOS-1D Mark IV/III, EOS 5D Mark II, EOS 7D, EOS 60D, EOS 50D, EOS 40D, EOS 600D, EOS 550D, EOS 500D, EOS 450D, EOS 1100D, EOS 1000D

In het scherm [**Flits functie instellingen**] of [**Func.inst. externe flitser**] kunt u normale opname-instellingen opgeven. Voor "Flitsopnamen met draadloze radiotransmissie" stelt u de functies op de flitser in.

U kunt de volgende functies configureren. De beschikbare instellingen variëren per gebruikte camera, flitsmodus, instellingen voor draadloze opnamen, enzovoort.

Functies	
Flitsen	Inschakelen / Uitschakelen
E-TTL II-flitslichtmeting	Evaluatief / Gemiddeld
Flitssync.snelheid AV-modus	
Flits mode	E-TTL II (autoflash) / Manual flash
Sluitersynchronisatie	1e-gordijn / 2e-gordijn / Hogesnelheid
Flitsbelichtingscompensatie	
Zoom (flitsdekking)	
Draadloze flitsfuncties	Draadloos:Uit / Draadloos:Radiotransmissie
Instellingen wissen	

- **Flitsen**

Stel om te flitsen deze optie in op **[Inschakelen]**. Stel de functie in op **[Uitschakelen]** als u alleen het AF-hulplicht van de flitser wilt gebruiken.

- **E-TTL II-flitslichtmeting**

Stel deze optie voor een normale belichting in op **[Evaluatief]**. Als **[Gemiddeld]** wordt ingesteld, wordt het gemiddelde genomen voor de flitsbelichting voor de volledige gemeten scène per camera. Flitsbelichtingscompensatie kan nodig zijn, afhankelijk van de scène. Deze instelling is voor gevorderde gebruikers.

- **Flitssync.snelheid AV-modus**

U kunt de flitssynchronisatiesnelheid instellen als u flitsopnamen maakt in de modus AE-diafragmavoorkeuze (**Av**).

- **Flits mode**

U kunt **[E-TTL II]** of **[Manual flash]** selecteren, afhankelijk van uw fotografiedoel.

- **Sluitersynchronisatie**

Voor de flitstiming/-methode kunt u kiezen uit **[1e gordijn]**, **[2e gordijn]** en **[Hogesnelheidssynchronisatie]**. Stel de flitser om normaal te flitsen in op **[1e gordijn]**.

- **Flitsbelichtingscompensatie**

Op dezelfde manier als u de normale belichtingscompensatie instelt, stelt u ook de flitsbelichtingscompensatie in. De flitsbelichtingscompensatiewaarde kan worden ingesteld tot maximaal  $\pm 3$  stops in stappen van  $1/3$  stop.

- **Zoom (flitsdekking)**

U kunt de flitsdekking van de Speedlite instellen. Wanneer u **[Auto]** selecteert, wordt de flitsdekking automatisch ingesteld op basis van de brandpuntsafstand van de opnamelens en het beeldsensorformaat van de camera (p. 22).



- **[Flitsen]** en **[E-TTL II-flitsmeting]** worden weergegeven in stap 2 of stap 3 op pagina 40. (Indelingen van de display en procedures verschillen, afhankelijk van het cameramodel.)
- Als u **[Flitssync.snelheid AV-modus]** niet ziet, kan deze worden ingesteld met de gebruikersfuncties van de camera.

- **Draadloze flitsfuncties**

U kunt instellingen opgeven voor draadloze flitsopnamen met radiotransmissie. Zie hoofdstuk 4 (p. 45) voor meer informatie.

- **Instellingen wissen**

U kunt de instellingen van de Speedlite terugzetten op de standaardwaarden.



- Als P.Fn-05-0 is ingesteld (p. 87), wordt zo nodig het AF-hulplicht (p. 22) gebruikt, dat uit een serie kleine flitsen bestaat, zelfs als u **[Flitsen]** instelt op **[Uitschakelen]**.
- Als de flitsdekking automatisch wordt ingesteld, bijvoorbeeld als de indirecte-flitsadapter is bevestigd of de groothoekadapter wordt gebruikt, kunt u **[Zoom]** (flitsdekking) niet instellen.



Wanneer de flitsbelichtingscompensatie op de flitser ingesteld is, kan de flitsbelichtingscompensatie niet vanaf de camera worden uitgevoerd. Als u beide tegelijkertijd instelt, krijgt de instelling op de flitser voorrang.

## Gebruikersfuncties voor de flitser instellen

U kunt gebruikersfuncties voor de Speedlite vanuit het menu scherm van de camera instellen. De weergegeven details variëren, afhankelijk van de camera. Wanneer C.Fn-21 tot en met 23 niet worden weergegeven, stelt u deze op de Speedlite in. Zie voor de gebruikersfuncties pagina 83-85.

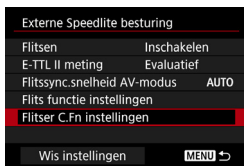

### 1 Selecteer [Flitser C.Fn instellingen].

- Selecteer [Flitser C.Fn instellingen] of [C.Fn-inst. externe flitser].
- ▶ Het scherm met instellingen voor de gebruikersfuncties van de flitser wordt weergegeven.

Nummer van gebruikersfunctie



### 2 Stel de gebruikersfunctie in.

- Selecteer het nummer van de gebruikersfunctie en stel de functie in.
- Als u alle gebruikersfunctie-instellingen wilt wissen, selecteert u in stap 1 ([Wis instellingen]), [Wis alle Speedlite C.Fn's] of [Wis C.Fn's externe flitser].

- ⓘ Bij gebruik van een camera van 2011 of eerder of van de EOS 1200D worden de instellingen van C.Fn-21 t/m 23 niet gewist, zelfs niet als u [Wis alle Speedlite C.Fn's] of [Wis C.Fn's externe flitser] selecteert. Wanneer u de procedure "Alle gebruikersfuncties/persoonlijke functies wissen" op pagina 82 uitvoert, worden alle gebruikersfuncties (met uitzondering van C.Fn-00) gewist.
- U kunt persoonlijke functies (P.Fn/p. 86) niet via het menu van de camera instellen of allemaal in één keer wissen. Stel deze op de Speedlite in.

# 4

## Draadloze flitsopnamen: Radiotransmissie

In dit hoofdstuk wordt beschreven hoe u draadloze flitsopnamen maakt via de draadloze master-/ slavefunctie met radiotransmissie.

Raadpleeg het systeemoverzicht (p. 90) voor de accessoires die u nodig hebt voor draadloos fotograferen met radiotransmissie.

Zie pagina 103 voor de gebruiksregio's, beperkingen en voorzorgsmaatregelen met betrekking tot radiotransmissie.



- Bij gebruik van een “Speedlite 430EX III”, die geen radiotransmissiefunctie heeft, zijn draadloze flitsopnamen zoals beschreven in dit hoofdstuk niet beschikbaar. Zie hoofdstuk 5 (p. 71) voor informatie over draadloos flitsen met optische transmissie via de slavefunctie.
- Als de camera is ingesteld op de opnamemodus Volledig automatisch of op een basisgebruikmodus, zijn de functies in dit hoofdstuk niet beschikbaar. Stel de opnamemodus van de camera in op <P>, <Tv>, <Av>, <M> of <B> (creatieve modi).



- De procedures voor het maken van draadloze flitsopnamen met de 430EX III-RT voor zowel masterunit als slave-unit worden beschreven.
- De 430EX III-RT die op de camera is bevestigd, wordt “masterunit” genoemd en de 430EX III-RT die draadloos bestuurd wordt, wordt “slave-unit” genoemd.

## (☑) Draadloze flitsfotografie met radiotransmissie

Met een Canon Speedlite (master/slave) die draadloze flitsopnamen met radiotransmissie ondersteunt, kunt u gemakkelijk draadloze opnamen maken met meerdere flitsers, op dezelfde manier als normale E-TTL II-/ETTL-autoflashopnamen.

Het systeem is zo ontworpen dat de instellingen van de 430EX III-RT (master) die op de camera is bevestigd, automatisch op de draadloos aangestuurde 430EX III-RT (slave) worden toegepast. Daarom hoeft u de slave-unit niet te bedienen tijdens het fotograferen.

### Positionering en bereik (Voorbeelden van draadloze flitsopnamen)

#### ● Automatisch flitsen met één slave-unit (p. 55)

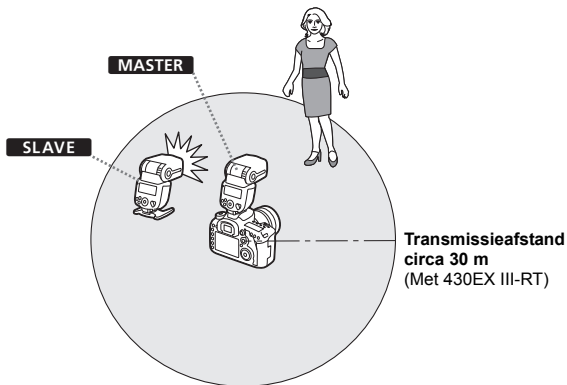

- U kunt een 430EX III-RT die als slave-unit is ingesteld ook draadloos aansturen met een ander apparaat dan een 430EX III-RT. Hiervoor moet het apparaat wel beschikken over een draadloze masterfunctie voor radiotransmissie. Raadpleeg de instructiehandleiding bij het apparaat voor meer informatie over het instellen van de functies van de masterunit.
- Plaats de slave-unit met behulp van de bijgeleverde ministaandaard (p. 14).

## Draadloze flitsopnamen met meerdere flitsers

U kunt de slave-units in twee of drie groepen opsplitsen en automatische flitsopnamen maken via E-TTL II-/E-TTL-autoflash terwijl u de flitsverhouding (flitsvermogen/capaciteit) wijzigt.

Daarnaast kunt u voor elke flitsgroep een andere flitsmodus instellen en gebruiken, voor maximaal 5 groepen (p. 48).

### ● Automatische flitsopnamen met slavegroepen

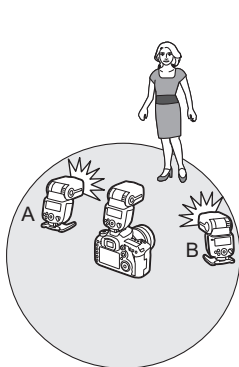

2 groepen (A, B) (p. 59)

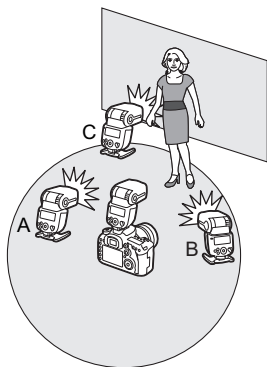

3 groepen (A, B, C) (p. 60)

- Voer voordat u gaat fotograferen een testflits (p. 18) en een testopname uit.
- De transmissieafstand kan korter zijn, afhankelijk van de omstandigheden, zoals de plaatsing van slave-units, de omgeving en de weersomstandigheden.

## ● Fotograferen in een eigen flitsmodus voor elke groep (p. 63)

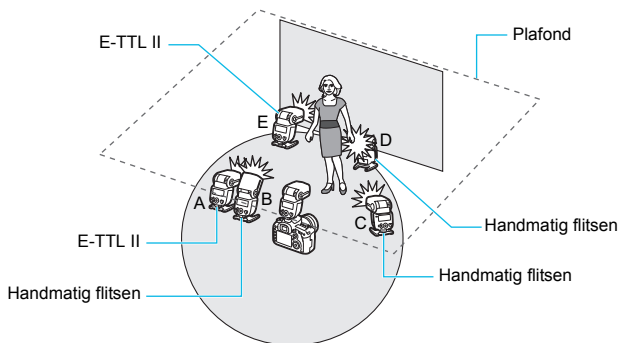

\* De flitsmodusinstellingen zijn alleen als voorbeeld bedoeld.

## Verskil tussen radiotransmissie en optische transmissie

Draadloos flitsen met radiotransmissie biedt voordelen boven draadloos flitsen met optische transmissie, zoals dat u minder last hebt van obstakels en de draadloze sensor van de slave-unit niet op de masterunit hoeft te richten. De belangrijkste functionele verschillen zijn als volgt.

Functie		Radiotransmissie	Optische transmissie
Transmissieafstand		Circa 30 m	Circa 15 m (Binnen)
Besturing flitsgroep		Maximaal 5 groepen* <sup>1</sup> (A, B, C, D, E)	Maximaal 3 groepen (A, B, C)
Besturing slave-unit		Maximaal 15 units	Geen beperking
Kanaal		Auto, kan. 1 - 15	Kan. 1 - 4
ID draadloos radiosignaal		0000-9999	–
Slave-bediening	Testflitsen	○	–
	Modelflits	○* <sup>2</sup>	–
	Ontspannen	○* <sup>3</sup>	–

\*1-3: Afhankelijk van de gebruikte camera zijn er bepaalde beperkingen.  
(Zie p. 49 en 63 voor \*1, p. 65 voor \*2 en p. 66 voor \*3.)



## Funcatiebeperkingen afhankelijk van de gebruikte camera

Bij draadloze flitsopnamen met radiotransmissie kunnen er functiebeperkingen zijn, afhankelijk van de gebruikte camera.

### • EOS DIGITAL-camera's van 2012 of later

Wanneer u de flitser gebruikt met een camera als de EOS-1D X, kunt u flitsen zonder enige beperking op de flitsmodus en de flitssynchronisatiesnelheid enzovoort.

\* Hoewel de EOS 1200D na 2012 of later is, gelden voor deze camera dezelfde beperkingen als voor EOS DIGITAL-camera's tot 2011. (Zie de uitleg hierna voor meer informatie.)

### • EOS-camera's die compatibel zijn met E-TTL en tot 2011 op de markt zijn verschenen

**Bij gebruik van de flitser in combinatie met onderstaande camera's is het niet mogelijk draadloos te fotograferen met radiotransmissie met behulp van E-TTL-autoflash.**

Gebruik handmatig flitsen (p. 62) of de draadloze slavefunctie met optische transmissie (p. 71).

EOS-1Ds, EOS-1D, EOS-1V, EOS-3, EOS 50/50E, EOS 300, EOS 500N, EOS 3000N/66, EOS IX, EOS IX7

**Als u de flitser gebruikt met een EOS DIGITAL-camera of analoge EOS-camera van 2011 of eerder, gelden bovendien de volgende beperkingen.**

#### 1. De flitssynchronisatiesnelheid is 1 stop trager.

Controleer de flitssynchronisatiesnelheid ( $X = 1/****$  sec.) van de camera en fotografeer met een sluitertijd tot maximaal 1 stop langer dan de flitssynchronisatiesnelheid. (Voorbeeld: als  $X = 1/250$  sec., is draadloos fotograferen met radiotransmissie mogelijk vanaf  $1/125$  sec. tot 30 sec.)

Wanneer u de sluitertijd 1 stop trager zet dan de flitssynchronisatiesnelheid, zal het waarschuwingspictogram <TV> verdwijnen.

#### 2. Opnamen met hogesnelheidssynchronisatie zijn niet mogelijk.

#### 3. Groepsflitsen zijn niet mogelijk (p. 63).

#### 4. U kunt vanaf de slave-unit geen modelflits geven (p. 65) en ook niet op afstand vanaf de slave-unit een opname maken (p. 66).

#### 5. U kunt de camera tijdens gekoppeld fotograferen niet gebruiken als "camera met slave-unit" (p. 67).

De camera kan alleen worden gebruikt als "camera met masterunit".

## Instellingen voor draadloos flitsen

Voor draadloze flitsopnamen met radiotransmissie stelt u de masterunit en de slave-unit als volgt in.

### Instelling masterunit

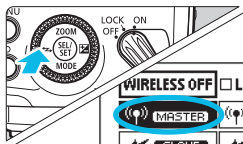

Stel in op <((P)) **MASTER**>.

- Druk op de knop <↔> van de <⬢>-pijltoetsen.
- Draai <⊙> om <((P)) **MASTER**> te selecteren en druk vervolgens op <⊙>.

### Instelling slave-unit

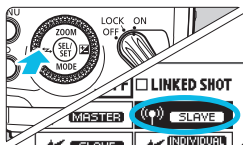

Stel in op <((P)) **SLAVE**>.

- Stel de flitser in die u als slave-unit wilt instellen.
- Selecteer <((P)) **SLAVE**> op dezelfde manier als voor de masterunit.

⚠ Selecteer voor normale flitsopnamen < **WIRELESS OFF** > om de draadloze (master/slave) instellingen te wissen.

### Instellingen transmissiekanaal/ID draadloos radiosignaal

Om interferentie met draadloze flitsystemen op basis van radiotransmissie van andere fotografen te voorkomen, of met andere (draadloze) apparaten die radiogolven gebruiken, kunt u het transmissiekanaal en de ID draadloze radiogolflengte wijzigen. **Stel hetzelfde kanaal en dezelfde ID in voor de masterunit en de slave-unit.**

⚠ Bij het opzetten van meerdere draadloze flitsystemen met radiotransmissie, kan er interferentie optreden tussen de flitsystemen, zelfs als de flitsers zijn ingesteld op verschillende kanalen. Stel voor elk kanaal een andere ID voor het draadloze radiosignaal in (p. 51).

## • Het transmissiekanaal/de ID van het draadloze radiosignaal instellen

Met de volgende procedure stelt u de transmissiekanaalen en de ID van het draadloze radiosignaal van de masterunit en de slave-unit in. Stel voor de masterunit en de slave-unit hetzelfde kanaal en dezelfde ID in. Dit doet u op beide units op dezelfde manier.

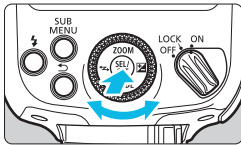

Transmissiekanaal

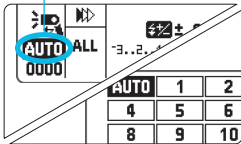

ID draadloos radiosignaal

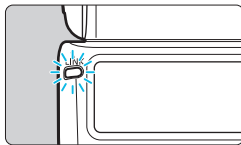
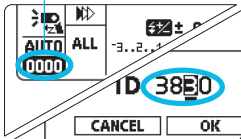

### 1 Stel een kanaal in.

- Druk op <⊙>.
- Draai <⊙> om het kanaalsymbool te selecteren en druk vervolgens op <⊙>.
- Draai <⊙> om <AUTO> of een kanaal tussen <1> en <15> te selecteren en druk vervolgens op <⊙>.

### 2 Stel een ID voor het draadloze radiosignaal in.

- Druk op <⊙>.
- Draai <⊙> om het ID-symbool te selecteren en druk vervolgens op <⊙>.
- Draai <⊙> om de gewenste positie (het gewenste cijfer) te selecteren en druk op <⊙>.
- Draai <⊙> om een getal van 0 tot en met 9 te selecteren en druk vervolgens op <⊙>.
- Stel op dezelfde manier een 4-cijferig getal in en selecteer <OK>.

- ▶ Wanneer de transmissie tussen de masterunit en de slave-unit tot stand wordt gebracht, gaat het lampje <LINK> groen branden.

## ● De transmissiekanaal van de masterunit scannen en instellen

U kunt de radio-ontvangststatus scannen en het transmissiekanaal van de masterunit automatisch of handmatig instellen. Wanneer het kanaal op "AUTO" is ingesteld, wordt automatisch het kanaal met het beste ontvangstsignaal ingesteld. Bij handmatige instelling kunt u het transmissiekanaal opnieuw instellen op basis van de scanresultaten.

### Scannen als "AUTO" is ingesteld

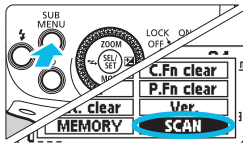

#### Voer de scan uit.

- Druk op de knop < SUB MENU >.
- Draai < Ⓞ > om < SCAN > te selecteren en druk vervolgens op < Ⓞ >.
- Selecteer < OK >.
- ▶ De scan wordt uitgevoerd en het kanaal met het beste ontvangstsignaal wordt ingesteld.

### Scannen als kanaal 1-15 is ingesteld

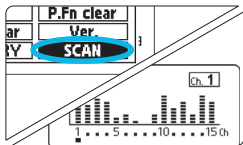

#### 1 Voer de scan uit.

- Druk op de knop < SUB MENU >.
- Draai < Ⓞ > om < SCAN > te selecteren en druk vervolgens op < Ⓞ >.
- Selecteer < OK >.
- ▶ De scan wordt uitgevoerd en de ontvangststatus wordt in een grafiek weergegeven.
- Hoe hoger de piek van het kanaal in de grafiek, hoe beter het radio-ontvangstsignaal.

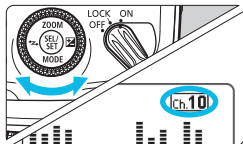

#### 2 Stel een kanaal in.

- Draai < Ⓞ > om een kanaal te selecteren van Ch. 1 tot en met 15.
- Druk op < Ⓞ > om het kanaal in te stellen.

## Het lampje <LINK>

U kunt de transmissiestatus controleren aan de hand van de kleur van het lampje <LINK>.

Kleur	Status	Beschrijving	Wat u moet doen
Groen	Brandt	Transmissie OK	–
Rood	Brandt	Geen verbinding	Controleer het kanaal en de ID.
	Knippert	Te veel units	Breng het totale aantal master- en slave-units terug tot 16 of minder.
		Storing	Schakel de masterunit en slave-unit uit en weer in.



- Wanneer de transmissiekanaalen van de masterunit en slave-unit niet hetzelfde zijn, zal de slave-unit niet flitsen. Stel voor beide hetzelfde nummer in of stel beide in op "AUTO".
- Wanneer de ID's voor het draadloze radiosignaal van de masterunit en slave-unit niet hetzelfde zijn, zal de slave-unit niet flitsen. Stel beide in op dezelfde waarde.

## Flitsen masterunit AAN/UIT

U kunt instellen of u de masterunit wel of niet wilt laten flitsen als draadloze flitser die de slave-unit bestuurt. Wanneer het flitsen op de masterunit op AAN is gezet, flitst de masterunit als flitsgroep A.

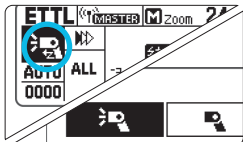
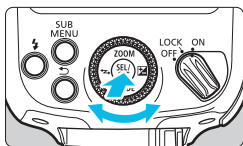

### Stel het flitsen op de masterunit in op AAN of UIT.

- Druk op <SEL>.
- Draai <DIR> om het flitssymbool te selecteren en druk vervolgens op <SEL>.
- Draai <DIR> om het flitsen op de masterunit AAN of UIT te zetten en druk vervolgens op <SEL>.
  - ☑ : flitsen masterunit AAN
  - ☒ : flitsen masterunit UIT

## LCD-paneelverlichting

Tijdens draadloze flitsopnamen met radiotransmissie gaat de LCD-paneelverlichting aan of uit afhankelijk van de oplaadstatus van de masterunit en slave-units (flitsgroepen). De LCD-paneelverlichting van de masterunit gaat aan als de masterunit en slave-units niet volledig zijn opgeladen. Als de masterunit en slave-units volledig zijn opgeladen, gaat de LCD-paneelverlichting na circa 12 sec. uit. Als de lading van de masterunit en slave-units bij het fotograferen onvoldoende wordt, gaat de LCD-paneelverlichting van de masterunit weer aan.

-  Als de master unit of een van de slave-units (flitsgroep) niet volledig is opgeladen, verschijnt op het LCD-paneel van de masterunit < **CHARGE** >. Controleer eerst dat u op het LCD-paneel niet het pictogram < **CHARGE** > ziet en dat het LCD-paneel niet is verlicht en neem dan de foto.

## Geheugenfunctie

U kunt de instellingen voor draadloos flitsen in de masterunit en de slave-unit opslaan en later opnieuw gebruiken. Bedien de masterunit of slave-unit afzonderlijk, afhankelijk van de instellingen van de unit die u wilt opslaan of oproepen.

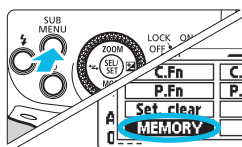



### 1 Selecteer < **MEMORY** >.

- Druk op de knop < **SUB MENU** >.
- Draai <  > om < **MEMORY** > te selecteren en druk vervolgens op <  >.



### 2 Sla de instellingen op of laad ze vanuit het geheugen.

- Draai <  > om < **SAVE** > (opslaan) of < **LOAD** > (laden) te selecteren en druk vervolgens op <  >.
- Selecteer < **OK** >.
- ▶ De instellingen worden opgeslagen (in het geheugen) of de opgeslagen instellingen worden ingesteld.

# ETTL: Volledig automatisch draadloos flitsen

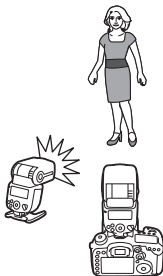

In deze paragraaf wordt het volledig automatische draadloze standaardgebruik van de flitser beschreven wanneer u een 430EX III-RT op de camera hebt bevestigd (master) en een 430EX III-RT hebt ingesteld als slave-unit.

## Automatische flitsopnamen met één slave-unit



### 1 Stel de masterunit in.

- Stel de 430EX III-RT die op de camera is bevestigd, in als de masterunit (p. 50).
- U kunt als masterunit ook een apparaat gebruiken dat is uitgerust met de draadloze masterfunctie met radiotransmissie.

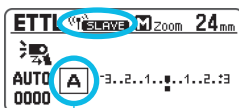

Flitsgroep

### 2 Stel de slave-unit in.

- Stel de 430EX III-RT die draadloos moet worden bestuurd vanuit de master, in als de slave-unit (p. 50).
- Stel de flitsgroep in op A, B of C (p. 59). Er wordt niet geflitst als u D of E instelt.

### 3 Controleer het kanaal en de ID.

- Als de transmissiekanaalen en de ID's voor het draadloze radiosignaal van de masterunit en slave-unit niet hetzelfde zijn, dient u deze dezelfde waarden te geven (p. 51, 52).

### 4 Plaats de camera en de flitser.

- Plaats ze binnen het bereik zoals afgebeeld op pagina 46.

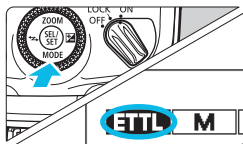

## 5 Stel de flitsmodus in op <ETTL>.

- Druk op de knop <MODE> van de <◊>-pijltoetsen van de masterunit.
- Draai <◂> om <ETTL> te selecteren en druk vervolgens op <◂>.
- De slave-unit wordt automatisch ingesteld op <ETTL> tijdens het flitsen via de besturing van de masterunit.
- Controleer of de besturing flitsgroep op <ALL> is ingesteld.

Besturing flitsgroep

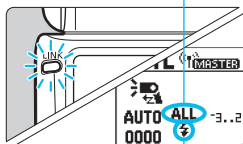

Slaveflitsers gereed

## 6 Controleer de transmissiestatus en oplaadstatus.

- Controleer of het lampje <LINK> groen brandt.
- Wanneer de slaveflitsers klaar is, knippert het AF-hulplicht in intervallen van circa 1 seconde.
- Controleer of het pictogram <⚡> (slaveflitsers gereed) brandt op het LCD-paneel van de masterunit (<CHARGE> wordt niet weergegeven).
- Zie pagina 54 voor de LCD-paneelverlichting van de masterunit.
- Controleer of het gereed-lampje van de masterunit brandt.

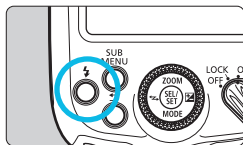

## 7 Controleer de prestaties.

- Druk op de testflitsknop van de masterunit.
- ▶ De slave-unit flitst. Als deze niet flitst, controleer dan of deze binnen het transmissiebereik is geplaatst (p. 46).

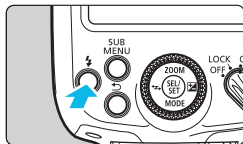

## 8 Maak de foto.

- Stel de camera in en maak de foto op dezelfde manier als bij normale flitsopnamen.



## Automatisch flitsen met meerdere slave-units



Wanneer u meer flitsvermogen nodig hebt of gemakkelijker wilt kunnen verlichten, kunt u het aantal slave-units vermeerderen en ze als één flitser laten flitsen.

Als u slave-units wilt toevoegen, voert u dezelfde procedure uit als onder “Automatische flitsopnamen met één slave-unit” (p. 55). Stel de flitsgroep in op A, B of C (p. 59). Er wordt niet geflitst als u D of E instelt.

Wanneer het aantal slave-units is verhoogd of het flitsen met de masterunit op AAN is gezet, wordt er automatisch voor gezorgd dat alle flitsers met hetzelfde flitsvermogen flitsen en dat het totale flitsvermogen leidt tot de standaardbelichting.



- Als de masterunit of een van de slave-units (flitsgroep) niet volledig is opgeladen, ziet u op het LCD-paneel van de masterunit < **CHARGE** >. Neem de foto pas als u hebt gecontroleerd dat het pictogram < **CHARGE** > niet wordt weergegeven.
- Als het lampje < **LINK** > rood is, is er geen radiotransmissie tot stand gebracht. Controleer opnieuw de transmissiekanalen en de ID's van het draadloze radiosignaal van de masterunit en slave-unit. Als u met dezelfde instellingen geen verbinding kunt maken, schakelt u de masterunit en de slave-unit uit en weer in.



- De flitsdekking van de master-/slaveflitser is ingesteld op 24 mm. U kunt de flitsdekking ook met de hand instellen.
- Als u de masterunit ook wilt laten flitsen, schakelt u het flitsen van de masterunit in stap 5 in op AAN (p. 53).
- U kunt op de scherptediepteknop van de camera drukken om de modelflits af te vuren (p. 36).
- Wanneer een Speedlite is ingesteld als de masterunit, wordt het apparaat na ongeveer 5 minuten automatisch uitgeschakeld.
- Als de automatische uitschakelfunctie van een slave-unit wordt geactiveerd, drukt u op de testflitsknop van de masterunit (p. 56) om de slave-unit in te schakelen. U kunt de testflits niet gebruiken als de timer van de camera werkt.

## Fotograferen voor gevorderden met volledig automatisch draadloos flitsen

De flitsbelichtingscompensatie en andere instellingen die op de masterunit zijn ingesteld, worden automatisch op de slave-unit(s) ingesteld. U hoeft de slave-unit(s) niet te bedienen tijdens het fotograferen. Draadloos flitsen met de volgende instellingen kan op dezelfde manier gebeuren als normaal flitsen.

- **Flitsbelichtingscompensatie** (F2/p. 24)
- **Hogesnelheidssynchronisatie** (Z10/p. 26)
- **Flitsbelichtingsvergrendeling** (p. 25)
- **Handmatig flitsen** (p. 34, 62)



- U kunt de slave-unit ook rechtstreeks bedienen om de flitsbelichtingscompensatie en flitsdekking op elke slave-unit apart in te stellen.
- Met een masterunit die is uitgerust met functies voor FEB en stroboscopisch flitsen, kunt u ook FEB-opnamen maken en stroboscopisch flitsen via de als slave-unit ingestelde 430EX III-RT.

## Masterunits

U kunt twee of meer masterunits gebruiken (masterunits + slave-units = maximaal 16 units). Als u meerdere camera's met daarop bevestigde masterunits voorbereidt, kunt u draadloze flitsopnamen maken door van camera te wisselen terwijl de verlichting (slave-units) onveranderd blijft. Wanneer u twee of meer masterunits gebruikt, varieert de kleur van het lampje <LINK> afhankelijk van de volgorde waarin de stroom is ingeschakeld. De eerste master (hoofdmaster) is groen en de tweede en volgende masters (submasters) zijn oranje.



- Als het lampje <LINK> rood is, is er geen verbinding tot stand gebracht. Schakel elke masterunit uit en weer in nadat u het transmissiekanaal en de ID voor het draadloze radiosignaal hebt gecontroleerd.



- U kunt foto's maken ongeacht de status van de hoofdmaster en submasters.

# A:B: Draadloze opnamen met meerdere flitsers en flitsverhouding

## Automatische flitsopnamen met twee slavegroepen



U kunt de slave-units in twee flitsgroepen, A en B, verdelen en de verlichtingsbalans (flitsverhouding) voor opnamen aanpassen.

De belichting wordt automatisch geregeld, zodat het totale flitsvermogen van flitsgroep A en B leidt tot de standaardbelichting.

Flitsgroepen

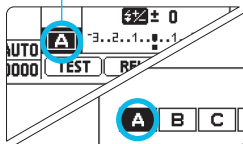

### 1 Stel de flitsgroep van de slave-units in.

- Bedien en stel de slave-units een voor een in.
- Druk op  $\langle \odot \rangle$ .
- Draai  $\langle \odot \rangle$  om het flitsgroepsymbool te selecteren en druk vervolgens op  $\langle \odot \rangle$ .
- Draai  $\langle \odot \rangle$  om  $\langle \mathbf{A} \rangle$  of  $\langle \mathbf{B} \rangle$  te selecteren en druk vervolgens op  $\langle \odot \rangle$ .
- Stel één unit in op  $\langle \mathbf{A} \rangle$  en de andere op  $\langle \mathbf{B} \rangle$ .

Besturing flitsgroep

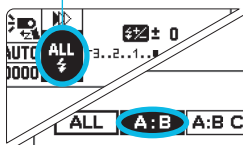

### 2 Stel de masterunit in op $\langle \mathbf{A:B} \rangle$ .

- De bewerkingen in stap 2 tot en met 3 moeten op de masterunit worden ingesteld.
- Druk op  $\langle \odot \rangle$ .
- Draai  $\langle \odot \rangle$  om het flitsgroepbesturingssymbool te selecteren en druk vervolgens op  $\langle \odot \rangle$ .
- Draai  $\langle \odot \rangle$  om  $\langle \mathbf{A:B} \rangle$  te selecteren en druk vervolgens op  $\langle \odot \rangle$ .

Flitsverhouding A:B

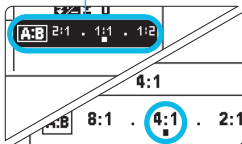

### 3 Stel de flitsverhouding A:B in.

- Draai < > om het symbool voor flitsverhouding A:B te selecteren en druk vervolgens op < >.
- Draai < > om de flitsverhouding in te stellen en druk vervolgens op < >.

### 4 Maak de foto.

- ▶ De slave-units flitsen op de ingestelde flitsverhouding.

## Automatische flitsopnamen met drie slavegroepen

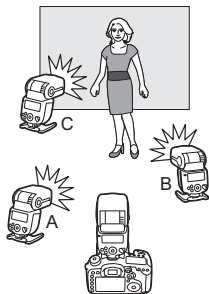

U kunt flitsgroep C aan flitsgroepen A en B toevoegen. C is handig voor het instellen van de verlichting zodat de schaduw van het onderwerp wordt weggenomen.

De basisinstelmethode is hetzelfde als bij "Automatische flitsopnamen met twee slavegroepen".

### 1 Stel de slave-unit in op flitsgroep C.

- Stel de slave-unit die u aan flitsgroep < **C** > wilt toevoegen, op dezelfde manier in als bij stap 1 op de vorige pagina.

### 2 Stel de masterunit in op < A:B C >.

- Stel de masterflitsgroepbesturing in op < **A:B C** >, op dezelfde manier als bij stap 2 op de vorige pagina.

### 3 Stel de flitsverhouding A:B in.

- Stel flitsverhouding A:B op dezelfde manier in als bij stap 3 hiervoor.



Flitsbelichtings-  
compensatiewaarde slave C

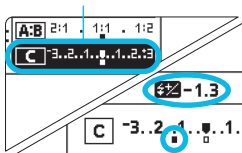

## 4 Stel de waarde voor flitsbelichtingscompensatie in voor slave C.

- Doe dit via de master.
- Stel de gewenste waarde in.
- Druk op <⊙>.
- Draai <⊙> om het symbool voor de flitsbelichtingscompensatie voor C te selecteren en druk vervolgens op <⊙>.
- Draai <⊙> om de waarde voor de flitsbelichtingscompensatie in te stellen en druk vervolgens op <⊙>.

## Groepsbesturing

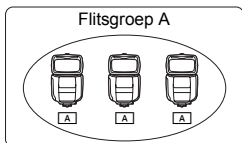

Als u meer flitsvermogen nodig hebt of een geavanceerdere belichting wilt gebruiken, kunt u meer slave-units gebruiken. Stel gewoon een extra slave-unit in voor de flitsgroep (A, B of C) waarvan u het flitsvermogen wilt verhogen. U kunt het aantal slave-units verhogen naar 15 units in totaal.

Als u bijvoorbeeld een flitsgroep met drie slave-units op <A> instelt, worden de drie units behandeld en bestuurd als één flitsgroep A met een groot flitsvermogen.



- Stel <A:B C> in als u de drie flitsgroepen A, B en C tegelijkertijd wilt laten flitsen. Bij de instelling <A:B> flitst flitsgroep C niet.
- Als u flitst met flitsgroep C rechtstreeks op het hoofdonderwerp gericht, kan dit tot overbelichting leiden.



De flitsverhouding van 8:1 t/m 1:1 t/m 1:8 is equivalent aan 3:1 t/m 1:1 t/m 1:3 (in stappen van 1/2 stop) wanneer deze naar het aantal stops wordt omgezet.

## M: Draadloos flitsen met meerdere flitsers en flitsvermogen

In deze paragraaf wordt het draadloos handmatig flitsen (met meerdere flitsers) beschreven. U kunt voor elke slave-unit (flitsgroep) een ander flitsvermogen instellen. Configureer alle instellingen op de masterunit.



### 1 Stel de flitsmodus in op <M>.

- Druk op de knop <MODE> van de <◊>-pijltoetsen van de masterunit.
- Draai <◉> om <M> te selecteren en druk vervolgens op <◉>.

Besturing flitsgroep

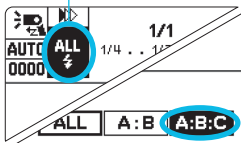

### 2 Stel flitsgroepbesturing in.

- Druk op <◉>.
- Draai <◉> om het flitsgroepbesturingssymbool te selecteren en druk vervolgens op <◉>.
- Draai <◉> om de gewenste groep te selecteren en druk vervolgens op <◉>.
  - <ALL> : stel alle groepen in op hetzelfde flitsvermogen
  - <A:B> : stel het flitsvermogen van A en B in
  - <A:B:C> : stel het flitsvermogen van A, B en C in

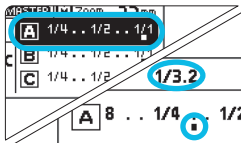

### 3 Stel het flitsvermogen in.

- Draai <◉> om het flitsgroepsymbool te selecteren en druk vervolgens op <◉>.
- Draai <◉> om het flitsvermogen in te stellen en druk vervolgens op <◉>.
- Herhaal voor <A:B> en <A:B:C> stap 3 om het flitsvermogen voor alle groepen in te stellen.

### 4 Maak de foto.

- ▶ Elke groep flitst op de ingestelde flitsverhouding.

ⓘ Wanneer <ALL> is ingesteld, stelt u A, B of C in als flitsgroep voor de slave-units (p. 59). Er wordt niet geflitst als u D of E instelt.

## Gr: Fotograferen in een andere flitsmodus voor elke groep

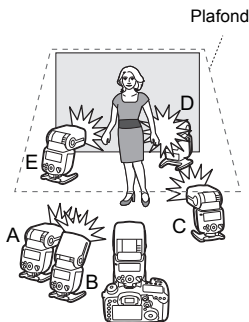

Wanneer u een EOS DIGITAL-camera van 2012 of later gebruikt, zoals de EOS-1D X, kunt u voor elke flitsgroep in een andere flitsmodus flitsen, met maximaal 5 groepen (A, B, C, D en E). De flitsmodi die kunnen worden ingesteld, zijn ① E-TTL II-/E-TTL-autoflash, ② handmatig flitsen en ③ automatische externe flitsmeting. Bij flitsmodus ① of ③ wordt de belichting geregeld om te resulteren in een standaardbelichting voor het hoofdonderwerp als één groep. Deze functie is voor gevorderde gebruikers die veel weten over en veel ervaring hebben met verlichting.

⚠ Draadloze flitsfotografie met de flitsmodus <Gr> is niet mogelijk met camera's die tot 2011 op de markt zijn verschenen of de EOS 1200D. Fotograferen met maximaal 3 groepen (A, B en C) wordt toegepast (p. 60).

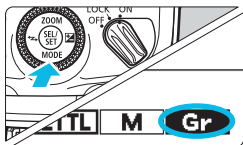

### 1 Stel de flitsmodus in op <Gr>.

- Druk op de knop <MODE> van de <◇>-pijlttoetsen van de masterunit.
- Draai <⊙> om <Gr> te selecteren en druk vervolgens op <⊙>.

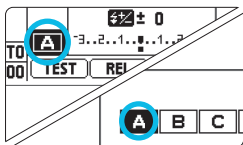

### 2 Stel de flitsgroep van de slave-units in.

- Bedien en stel de slave-units een voor een in.
- Druk op <⊙>.
- Draai <⊙> om het flitsgroepsymbool te selecteren en druk vervolgens op <⊙>.
- Draai <⊙> om <A>, <B>, <C>, <D> of <E> te selecteren en druk vervolgens op <⊙>.
- Stel de flitsgroep (A, B, C, D of E) in voor alle slave-units.

Flitsbelichtingscompensatie voor alle flitsgroepen



Flitsgroepen

Flitsmodus

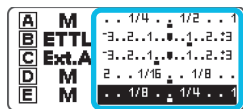
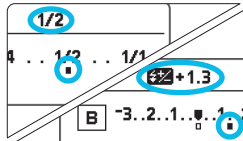
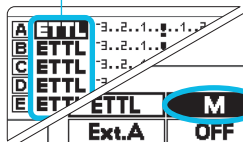

Flitsvermogen / flitsbelichtingscompensatiewaarde

### 3 Stel elke flitsgroep in.

- Stel de flitsmodus, het flitsvermogen of de flitsbelichtingscompensatiewaarde van elke flitsgroep in via de masterunit.
- Druk op  $\odot$ .
- Draai  $\odot$  om de gewenste flitsgroep te selecteren en druk op  $\odot$ .

### De flitsmodus instellen

- Draai  $\odot$  om de flitsmodus te selecteren die u rechts van  $\langle A \rangle$  -  $\langle E \rangle$  ziet en druk vervolgens op  $\odot$ .
- Draai  $\odot$  om de flitsmodus te selecteren en druk vervolgens op  $\odot$ .

### Het flitsvermogen en de flitsbelichtingscompensatiewaarde instellen

- Draai  $\odot$  om het symbool voor het flitsvermogen of de flitsbelichtingscompensatiewaarde te selecteren en druk vervolgens op  $\odot$ .
- Stel het flitsvermogen in als u de modus  $\langle M \rangle$  gebruikt. Als u de modus  $\langle ETTL \rangle$  of  $\langle Ext.A \rangle$  (automatische externe flitsmeting) gebruikt, stelt u de gewenste flitsbelichtingscompensatie in.
- Herhaal stap 3 om de flitsfunctiewaarde van alle flitsgroepen in te stellen.
- Druk na voltooiing van alle instellingen op de knop  $\curvearrowright$  om naar het scherm van stap 3 terug te keren.
- U kunt de flitsbelichtingscompensatie voor de hele flitsgroep instellen door via het scherm van stap 3 het symbool voor de flitsbelichtingscompensatie  $\pm$  te selecteren.

### 4 Maak de foto.

- ▶ Alle slave-units flitsen tegelijkertijd in de voor elke unit ingestelde flitsmodus.





- De flitsmodus kan worden ingesteld op <Ext.A> (automatische externe flitsmeting) als 430EX III-RT is ingesteld als masterunit, maar deze functie is pas effectief als u een slave-unit gebruikt die <Ext.A> ondersteunt (bijvoorbeeld: 600EX-RT).
- 430EX III-RT biedt geen ondersteuning voor <Ext.A>. Hierdoor zullen 430EX III-RT-units die zijn ingesteld als slaves niet flitsen als de flitsmodus van de masterunit is ingesteld op <Ext.A>. Stel de flitsmodus niet in op <Ext.A> als u 430EX III-RT als slave gebruikt en de flitsmodus via de master instelt.
- Als 430EX III-RT is ingesteld als de masterunit en de flitsmodus van flitsgroep "A" is ingesteld op <Ext.A>, flitst de master niet, zelfs als het gebruik van de masterflitsers voor de 430EX III-RT is ingesteld op AAN (p. 53).
- Wanneer de flitsmodus is ingesteld op <ETTL> of <Ext.A>, wordt de belichting als één groep geregeld voor een standaardbelichting voor het hoofdonderwerp. Als u flitst met meerdere flitsgroepen rechtstreeks op het hoofdonderwerp gericht, kan dit tot overbelichting leiden.



- Raadpleeg voor <Ext.A> de instructiehandleiding van een Speedlite die compatibel is met automatische externe flitsmeting.
- Als u wilt dat een bepaalde groep niet mag flitsen, selecteert u < OFF > als u de flitsmodus instelt in stap 3.
- De volgorde van het flitsen onder flitsgroepen hoeft niet opeenvolgend te zijn. U kunt bijvoorbeeld A, C, E instellen.
- U kunt het flitsvermogen of de flitsbelichtingscompensatiewaarde instellen door eenvoudigweg op <⊙> te drukken, met de <⬆>-pijlttoetsen de flitsgroep te selecteren en <⊙> te draaien (P.Fn-08/p. 88).

## Testflits en modelflits met een slave-unit

Bij draadloze flitsopnamen met radiotransmissie kunt u een testflits en modelflits (p. 36) geven vanaf een 430EX III-RT die als slave-unit is ingesteld.

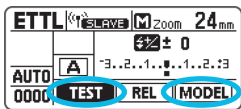

### Selecteer < TEST > of < MODEL >.

- Druk op de slave-unit op <⊙>.
- Draai <⊙> om < TEST > of < MODEL > te selecteren en druk vervolgens op <⊙>.
- Er wordt een flitssignaal verstuurd van de slave-unit naar de masterunit en er wordt draadloos een testflits of modelflits gegeven.

- Een modelflits is niet mogelijk vanaf een slave-unit op camera's van 2011 of eerder of op de EOS 1200D.
- Zie pagina 36 voor de voorzorgsmaatregelen met betrekking tot de modelflits.
- Als op de masterunit C.Fn-02-1 is ingesteld, wordt er zelfs bij selectie van <MODEL> geen modelflits gegeven.

Bij twee of meer masterunits (p. 58) wordt het flitssignaal verzonden naar de hoofdmaster waarvan het lampje <LINK> groen brandt.

## Vanaf een slave-unit op afstand een foto maken

Bij gebruik van een EOS DIGITAL-camera van 2012 of later, bijvoorbeeld EOS-1D X, kunt u op afstand een foto maken via een 430EX III-RT die is ingesteld als slave-unit tijdens draadloze flitsopnamen met radiotransmissie.



### Selecteer < REL >.

- Druk op de slave-unit op <⊙>.
- Draai <⊙> om <REL> te selecteren en druk vervolgens op <⊙>.
- ▶ Er wordt een ontspansignaal verstuurd van de slave-unit naar de masterunit en de foto wordt gemaakt.

- U kunt niet op afstand een foto maken vanaf een slave-unit op camera's van 2011 of eerder of op de EOS 1200D.
- U kunt niet fotograferen als automatische scherpstelling niet mogelijk is. We raden u aan de focusinstellingsknop van de lens in te stellen op <MF>, handmatig scherp te stellen op het onderwerp en dan de foto te maken.

Fotograferen op afstand wordt met "één opname" gedaan, ongeacht de transportmodusinstelling van de camera.

- Bij twee of meer masterunits (p. 58) wordt het ontspansignaal verzonden naar de hoofdmaster waarvan het lampje <LINK> groen brandt.

## Gekoppeld fotograferen met radiotransmissie

Bij gebruik van een EOS DIGITAL-camera van 2012 of later (behalve de EOS 1200D), bijvoorbeeld de EOS-1D X, kunt u gekoppeld fotograferen, waarbij de sluitertijd van een camera met slave-unit automatisch ontspanst als u deze aan de camera met masterunit koppelt. U kunt opnamen maken met gekoppeld fotograferen voor maximaal 16 units, waaronder zowel masterunits als slave-units. Dit is handig wanneer u opnamen van een onderwerp wilt maken vanuit verschillende hoeken tegelijkertijd. Als u gekoppeld wilt fotograferen, bevestigt u op de camera een Speedlite of Speedlite-transmitter die draadloze flitsopnamen met radiotransmissie ondersteunt.

Let op: bij gebruik met een camera van vóór 2011 of de EOS 1200D kunt u de unit alleen gebruiken als "camera met masterunit". U kunt de unit niet gebruiken als "camera met slave-unit".

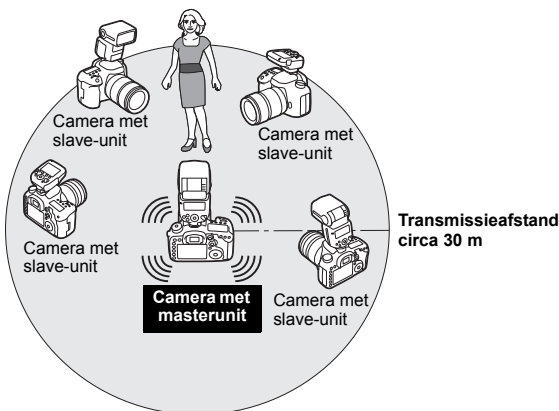

Bevestig voordat u de handelingen op de volgende pagina verricht, een Speedlite of transmitter op alle camera's die u voor gekoppeld fotograferen wilt gebruiken. Raadpleeg de instructiehandleiding bij de apparatuur voor meer informatie over het instellen van andere apparaten.



De combinatie van een EOS-camera en een 430EX III-RT die met de functie voor gekoppeld fotograferen is ingesteld, wordt ofwel "camera met masterunit" ofwel "camera met slave-unit" genoemd.

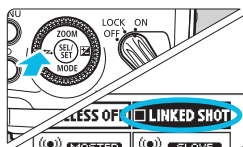

## 1 Stel in op gekoppeld fotograferen.

- Druk op de knop <⚡> van de <⬠>-pijltoetsen.
  - Draai <⊙> om <LINKED SHOT> te selecteren en druk vervolgens op <⊙>.
- ▶ Op het scherm ziet u nu <LINKED SHOT>.



## 2 Stel de master-/slave-unit in.

- Draai <⊙> om <MASTER> of <SLAVE> te selecteren en druk vervolgens op <⊙>.



## 3 Stel het transmissiekanaal en de ID voor het draadloze radiosignaal in.

- Zie pagina 50 tot en met 53 voor meer informatie over de instelprocedure.

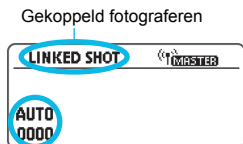

Gekoppeld fotograferen

Transmissiekanaal/ID draadloos radiosignaal

## 4 Stel de opnamefuncties van de camera in.

## 5 Stel alle Speedlites in.

- Stel alle Speedlites in op "masterunit" of "slave-unit" om gekoppeld te fotograferen.
- Stel de transmitters op dezelfde manier in als deze in gekoppeld fotograferen moeten worden gebruikt.

- Als u in stap 2 de instelling wijzigt van “slave-unit” in “masterunit”, worden andere Speedlites (of transmitters) die tot op dat moment als “masterunit” waren ingesteld, automatisch “slave-unit”.

## 6 Plaats de camera's met slave-unit.

- Plaats alle camera's met slave-unit binnen ongeveer 30 m van de camera met de masterunit.
- Controleer of het lampje <LINK> van de slave-units groen brandt.

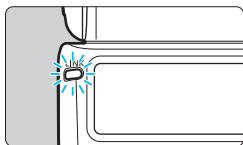

## 7 Maak de foto.

- Controleer of het lampje <LINK> van de masterunit groen brandt en maak de foto.
  - ▶ De slavecamera-units ontspannen gekoppeld aan het ontspannen van de mastercamera-unit.
  - ▶ Na het gekoppeld fotograferen brandt het lampje <LINK> van de slave-unit kort oranje.



- Als u het gekoppeld fotograferen wilt beëindigen, wijzigt u op elke Speedlite afzonderlijk de instelling in <□ LINKED SHOT> in stap 1.
- U kunt deze functie gebruiken als bediening op afstand voor gekoppeld fotograferen zonder dat u een Speedlite op een camera bevestigt. Druk op de masterunit op <●> en selecteer <■ REL> om met alle camera's met slave-unit een opname te maken.
- Tijdens gekoppeld fotograferen worden zowel de masterunit als de slave-units na circa vijf minuten automatisch uitgeschakeld. Wanneer het interval van gekoppeld fotograferen vijf minuten of langer is, stelt u de “automatische uitschakeling” in op “UIT” op zowel de masterunit als de slave-units (C.Fn-01-1, p. 83).

- We raden u aan de focusinstellingsknop van de lenzen die zijn bevestigd op de slavecamera's in te stellen op **<MF>** en de foto te maken met handmatige scherpstelling. Wanneer u niet kunt scherpstellen met de automatische scherpstelling, is gekoppeld fotograferen niet mogelijk met de overeenkomende camera met de slave-unit.
- Er is een korte vertraging tussen het ontspannen van de camera met de slave-unit en de timing van het ontspannen van de camera met de masterunit. Perfect simultaan fotograferen is niet mogelijk.
- U kunt tijdens gekoppeld fotograferen flitsen met de Speedlite als P.Fn-07-1 is ingesteld (p. 88), maar mogelijk is de belichting niet juist of krijgt u een ongelijkmatige belichting als u tijdens gekoppeld fotograferen meerdere Speedlites tegelijk laat flitsen.
- Wanneer **[Flitsen]** in **[Externe Speedlite besturing]** of **[Flitsbesturing]** is ingesteld op **[Uitschakelen]** (p. 42), is gekoppeld fotograferen niet mogelijk.
- Wanneer u gekoppeld fotografeert bij weergave van een Live View-beeld en P.Fn-07-0 is ingesteld (p. 88), stelt u **[Stille LV shoot.]** in het menu van de camera met masterunit in op **[Uitschakelen]**. Als **[Modus 1]** of **[Modus 2]** is ingesteld, wordt de ontspanknop op de slave-unitcamera's niet geactiveerd.
- De transmissieafstand kan korter zijn, afhankelijk van de omstandigheden, zoals de plaatsing van slaveflitsers, de omgeving en de weersomstandigheden.
- De functie voor gekoppeld fotograferen is vergelijkbaar met de functie voor gekoppeld fotograferen van de WFT-serie draadloze bestandstransmitters. U kunt echter niet gekoppeld fotograferen in combinatie met de WFT-serie. Bovendien verschilt de ontpantijdvertraging van gekoppeld fotograferen bij gebruik van de WFT-serie.

### Gekoppeld fotograferen met de Live View-functie

In de Live View-status is gekoppeld fotograferen niet mogelijk als de Speedlite die is ingesteld op P.Fn-07-0, is bevestigd op een van de volgende camera's die is ingesteld als camera met masterunit.

Voer gekoppeld fotograferen uit nadat u van Live View-opname bent overgeschakeld op opnamen via de zoeker of stel de Speedlite in op P.Fn-07-1.  
EOS 760D, EOS 750D, EOS 700D, EOS 650D, EOS 600D, EOS 550D,  
EOS 500D, EOS 450D, EOS 1000D

# 5

## Draadloze flitsopnamen: Optische transmissie

In dit hoofdstuk wordt beschreven hoe u draadloze flitsopnamen maakt via de draadloze slavefunctie met optische transmissie.

Raadpleeg het systeemoverzicht (p. 90) voor de accessoires die nodig zijn voor draadloze opnamen met optische transmissie.

 Als de camera is ingesteld op de opnamemodus Volledig automatisch of op een basisgebruikmodus, zijn de functies in dit hoofdstuk niet beschikbaar. Stel de opnamemodus van de camera in op **<P>**, **<Tv>**, **<Av>**, **<M>**, of **<B>** (creatieve modi).

- 
- De draadloze slavefunctie met optische transmissie is zowel op de Speedlite 430EX III-RT als de Speedlite 430EX III beschikbaar.
  - U kunt een 430EX III-RT/430EX III die is ingesteld als een draadloze slave-unit met optische transmissie draadloos besturen via een apparaat dat is uitgerust met de draadloze masterfunctie met optische transmissie (p. 91).
  - Het apparaat dat is uitgerust met de draadloze masterfunctie met optische transmissie wordt de “master” genoemd. Een 430EX III-RT/430EX III die draadloos wordt bestuurd noemt men een “slave”.

## ⚡ Bediening slave-unit met optische transmissie

Met een Canon-apparaat met de draadloze masterfunctie met optische transmissie en 430EX III-RT/430EX III ingesteld als slave-unit maakt u heel eenvoudig opnamen met meerdere draadloze flitsers, op dezelfde manier als normale opnamen met E-TTL II-/ETTL-autoflash.

Het systeem is zo ontworpen dat de instellingen van de masterunit automatisch worden ingesteld op de draadloos bestuurd 430EX III-RT/430EX III (slave). Daarom hoeft u de slave-unit niet te bedienen tijdens het fotograferen (behalve wanneer deze als afzonderlijke slave-unit is ingesteld, p. 78).

Raadpleeg de instructiehandleiding bij het apparaat met de masterfunctie voor informatie over het maken van draadloze flitsopnamen met optische transmissie.

### Positionering en bereik (Voorbeelden van draadloze flitsopnamen)

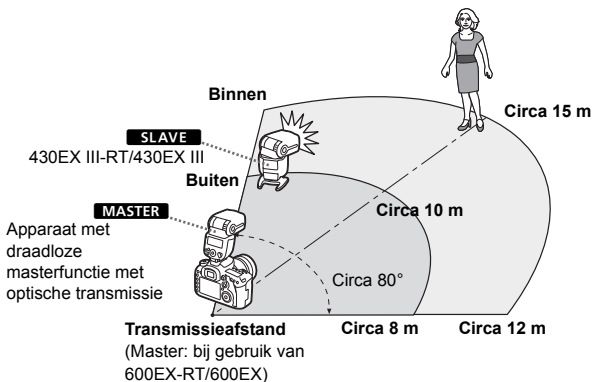

- ⚠ Zorg ervoor dat zich tussen de masterunit en slave-unit geen obstakels bevinden die de transmissie kunnen belemmeren.
- De transmissieafstand is afhankelijk van de gebruikte masterunit. Raadpleeg de instructiehandleiding bij de masterunit.
- Voer voordat u gaat fotograferen een testflits (p. 18) en een testopname uit.

📄 Plaats de slave-unit met behulp van de bijgeleverde ministandaard (p. 14).





- Richt de sensor voor draadloze transmissie (p. 10) van de slave-unit op de master met de functie voor indirect flitsen (p. 28).
- Wanneer u binnen fotografeert, kan gebruik zelfs mogelijk zijn als de plaatsing enigszins onnauwkeurig is, doordat het transmissiesignaal van de muren wordt weerkaatst.

## Instellingen voor draadloos flitsen

Gebruik de volgende instellingen als u wilt flitsen via de draadloze slavefunctie met optische transmissie.

### Instelling slave-unit

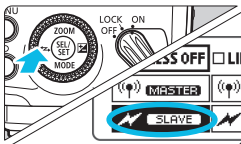

Stel in op <⚡ **SLAVE** >.

- Stel de flitser in die u als slave-unit wilt instellen.
- Druk op de knop <⚡> van de <⬅>-pijltoetsen.
- Draai <⊙> om <⚡ **SLAVE** > te selecteren en druk vervolgens op <⊙>.



Als u normaal wilt flitsen, selecteert u <⚡ **WIRELESS OFF** > om de draadloze (slave-) instellingen te wissen.

### Transmissiekanaal instellen

Om interferentie met draadloze flitsersystemen met optische transmissie van andere fotografen te voorkomen, kunt u het transmissiekanaal wijzigen. **Stel hetzelfde kanaal in voor de masterunit en de slave-unit.**

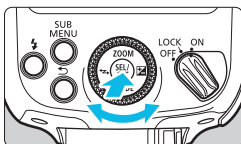

Stel een kanaal in.

- Druk op <⊙>.
- Draai <⊙> om het kanaalsymbool te selecteren en druk vervolgens op <⊙>.

### Transmissiekanaal

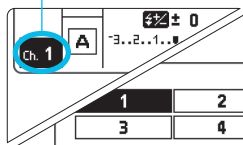

- Draai < > om een kanaal tussen “ 1 ” en “ 4 ” te selecteren en druk vervolgens op < >.

Wanneer de transmissiekanaal van de masterunit en slave-unit niet hetzelfde zijn, zal de slave-unit niet flitsen. Stel beide in op dezelfde waarde.

## Geheugenfunctie

U kunt de instellingen voor draadloos flitsen in de slave-unit opslaan en later opnieuw gebruiken. Bedien elke slave-unit afzonderlijk wanneer u de instellingen wilt opslaan of oproepen.

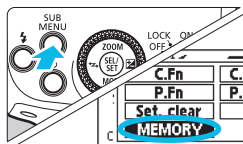

### 1 Selecteer < MEMORY >.

- Druk op de knop < >.
- Draai < > om < MEMORY > te selecteren en druk vervolgens op < >.

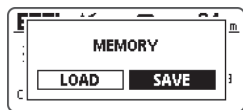

### 2 Sla de instellingen op of laad ze vanuit het geheugen.

- Draai < > om < SAVE > (opslaan) of < LOAD > (laden) te selecteren en druk vervolgens op < >.
- Selecteer < >.
- ▶ De instellingen worden opgeslagen (in het geheugen) of de opgeslagen instellingen worden ingesteld.

# ETTL: Volledig automatisch draadloos flitsen

In deze paragraaf worden volledig automatische draadloze standaardopnamen beschreven bij gebruik van een apparaat (master) met de draadloze masterfunctie met optische transmissie en een 430EX III-RT/430EX III als slave-unit.

Raadpleeg de instructiehandleiding bij het masterapparaat voor meer informatie over draadloze flitsopnamen met optische transmissie en de bediening van de masterunit.



## 1 Stel de masterunit in.

- Stel het apparaat met de masterfunctie in als draadloze masterunit met optische transmissie.

## 2 Stel de slave-unit in.

- Stel de 430EX III-RT/430EX III die draadloos moet worden bestuurd vanuit de masterunit, in als de slave-unit (p. 73).
- Als flitsgroep kunt u A, B of C instellen.

## 3 Stel een kanaal in.

- Wanneer de kanalen voor de masterunit en slave-unit niet hetzelfde zijn, dient u deze op dezelfde waarde in te stellen (p. 73).

## 4 Plaats de camera en de flitser.

- Plaats ze binnen het bereik zoals afgebeeld op pagina 72.

## 5 Stel de flitsmodus in op <ETTL>.

- Stel de flitsmodus van de masterunit in op <ETTL>.
- De slave-unit wordt automatisch ingesteld op <ETTL> tijdens het flitsen via de besturing van de masterunit.
- Controleer of de besturing flitsgroep is ingesteld op <ALL> (er is geen flitsverhoudingsregeling ingesteld: **RATIO OFF**).



## 6 Controleer of de flitser gereed is voor gebruik.

- Wanneer de slaveflitser klaar is, knippert het AF-hulplicht in intervallen van circa 1 seconde.
- Controleer of het gereed-lampje van de masterunit brandt.

## 7 Controleer de prestaties.

- Geef een testflits vanaf de masterunit.
- ▶ De slave-unit flitst. Als deze niet flitst, controleer dan of deze binnen het transmissiebereik is geplaatst (p. 72).

## 8 Maak de foto.

- Stel de camera in en maak de foto op dezelfde manier als bij normale flitsopnamen.

Als er een TL-lamp of computermonitor in de buurt van de slave-unit staat, kan de aanwezigheid van de lichtbron ertoe leiden dat de slave-unit gaat storen en per ongeluk flitst.

- De dekking van de slaveflitser is ingesteld op 24 mm. U kunt de flitsdekking ook handmatig instellen.
- Als de automatische uitschakelfunctie van de slave-unit wordt geactiveerd, drukt u op de testflitsknop van de masterunit om de slave-unit in te schakelen.

## Fotografen voor gevorderden met volledig automatisch draadloos flitsen

De flitsbelichtingscompensatie en andere instellingen die op de masterunit zijn ingesteld, worden automatisch op de slave-unit(s) ingesteld. Daarom hoeft u de slave-unit niet te bedienen. Draadloos flitsen met de volgende instellingen kan op dezelfde manier gebeuren als normaal flitsen.

- **Flitsbelichtingscompensatie** (p. 24)
- **Hogesnelheidssynchronisatie** (p. 26)
- **Flitsbelichtingsvergrendeling** (p. 25)
- **Handmatig flitsen** (p. 34, 78)





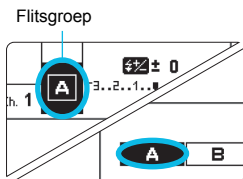

- U kunt de slave-unit ook rechtstreeks bedienen om de flitsbelichtingscompensatie en flitsdekking op elke slave-unit apart in te stellen.
- Als de master is uitgerust met functies voor FEB en stroboscopisch flitsen, kunt u ook FEB-opnamen maken en stroboscopisch flitsen via de 430EX III-RT/430EX III die is ingesteld als slave-unit.

## De flitsgroep instellen

Stel de flitsgroep in als u opnamen maakt met twee groepen (A, B) of drie groepen (A, B, C) waarbij de 430EX III-RT/430EX III worden ingesteld als slave-units.



### Stel de flitsgroep van de slave-units in.

- Bedien en stel de slave-units een voor een in.
- Druk op <  >.
- Draai <  > om het flitsgroepsymbool te selecteren en druk vervolgens op <  >.
- Draai <  > om < **A** >, < **B** > of < **C** > te selecteren en druk vervolgens op <  >.

U kunt de slave-unit rechtstreeks bedienen om handmatig het flitsvermogen in te stellen. Deze functie wordt de individuele slave genoemd. Dit is handig wanneer u de Speedlite Transmitter ST-E2 (afzonderlijk verkrijgbaar) bijvoorbeeld gebruikt om draadloos handmatig te flitsen.

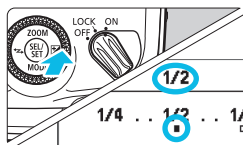
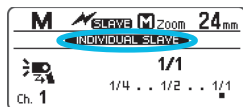
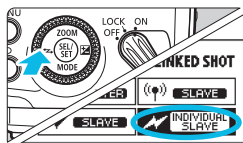

## 1 Stel de individuele slave-unit in.

- Druk op de knop <↔> van de <⬠>-pijltoetsen.
- Draai <⦿> om <⚡ INDIVIDUAL SLAVE > te selecteren en druk vervolgens op <⦿>.
- ▶ Op het LCD-paneel ziet u < INDIVIDUAL SLAVE >.
- ▶ De flitsmodus wordt ingesteld op <M>.

## 2 Stel het flitsvermogen in.

- Druk op de knop <☒> van de <⬠>-pijltoetsen.
- Draai <⦿> om het flitsvermogen in te stellen en druk vervolgens op <⦿>.

ⓘ Een slave-unit die is ingesteld als individuele slave kan geen flitsmodusbesturing ontvangen van de masterunit. U flitst met deze unit altijd met het handmatig ingestelde flitsvermogen.

# 6

## De Speedlite aanpassen

In dit hoofdstuk wordt beschreven hoe u de Speedlite kunt aanpassen met de gebruikersfuncties (C.Fn) en persoonlijke functies (P.Fn).

 Als de camera is ingesteld op de opnamemodus Volledig automatisch of op een basisgebruikmodus, zijn de functies in dit hoofdstuk niet beschikbaar. Stel de opnamemodus van de camera in op **<P>**, **<Tv>**, **<Av>**, **<M>** of **<B>** (creatieve modi).

## C.Fn / P.Fn : Gebruikersfuncties en persoonlijke functies instellen

U kunt de functies van de Speedlite afstemmen op uw opnamevoorkeuren. Hiervoor gebruikt u de gebruikersfuncties en de persoonlijke functies. De persoonlijke functies zijn instelbare functies die uniek zijn voor de 430EX III-RT/430EX III.

### C.Fn: Gebruikersfuncties

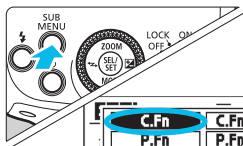

#### 1 Geef het scherm met gebruikersfuncties weer.

- Druk op de knop < SUB MENU >.
- Draai < ZOOM > om < C.Fn > te selecteren en druk vervolgens op < ZOOM >.
- ▶ Het scherm met gebruikersfuncties wordt weergegeven.

#### 2 Selecteer een onderdeel om in te stellen.

- Draai < ZOOM > om een onderdeel (nummer) te selecteren om in te stellen.

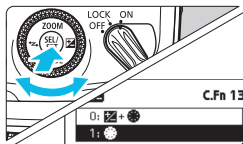

#### 3 Wijzig de instelling.

- Druk op < ZOOM >.
- ▶ Het in te stellen onderdeel wordt weergegeven.
- Draai < ZOOM > om de gewenste instelling te selecteren en druk vervolgens op < ZOOM >.
- Druk op de knop < ZOOM > om de instelling toe te passen.

### P.Fn: Persoonlijke functies

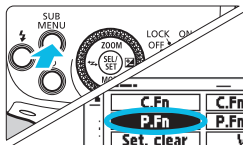

#### 1 Geef het scherm met persoonlijke functies weer.

- Selecteer < P.Fn > en druk op < ZOOM >, net als in stap 1 voor de gebruikersfuncties.
- ▶ Het scherm met persoonlijke functies wordt weergegeven.

#### 2 Stel de functie in.

- Stel de persoonlijke functies op dezelfde manier in als de gebruikersfuncties (stap 2 en 3).



## Lijst gebruikersfuncties

Nummer	Functie		Pagina
C.Fn-00		Afstandsindicatieweergave	p. 83
C.Fn-01		Automatisch uitschakelen	
C.Fn-02		Modelflits	
C.Fn-08		AF-hulplicht	p. 84
C.Fn-10		Timer slave automatisch uitschakelen	
C.Fn-11		Slave auto uitschakelen annuleren	
C.Fn-13		Flitsbelichtingscompensatie instellen	
C.Fn-21		Belichtingshoek	p. 85
C.Fn-22		Verlichting LCD-paneel	
C.Fn-23		Laadstatuscontrole slaveflitser	

## Lijst persoonlijke functies

Nummer	Functie		Pagina
P.Fn-01		LCD-paneelcontrast	p. 86
P.Fn-02		LCD-paneelverlichtingskleur: normale flitsen	
P.Fn-03		LCD-paneelverlichtingskleur: masterflitser	
P.Fn-04		LCD-paneelverlichtingskleur: slaveflitser	
P.Fn-05		Flitsmodus AF-hulplicht	p. 87
P.Fn-06		Snelle flits	
P.Fn-07		Flitsen tijdens gekoppeld fotograferen	p. 88
P.Fn-08		Instellingswijzigingen via het wiel	

## Alle gebruikersfuncties/persoonlijke functies wissen

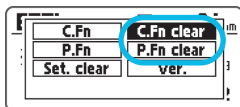

U kunt alle gebruikersfuncties en persoonlijke functies wissen door op het scherm (links afgebeeld) < **C.Fn clear** > of < **P.Fn clear** > en vervolgens < **OK** > te selecteren.

- Zelfs als u alle gebruikersfuncties wist, wordt C.Fn-00 niet gewist.
- P.Fn-03 en 07 worden niet weergegeven op de Speedlite 430EX III.

 U kunt alle gebruikersfuncties van de Speedlite instellen of wissen in het menuscherm van de camera (p. 44).

## C.Fn: Gebruikersfuncties instellen

### C.Fn-00: m/ft (Afstandsindicatieweergave)

U kunt de afstandsindicatieweergave op het LCD-paneel in meter en voet weergeven.

**0: m (Meters (m))**

**1: ft (Voet (ft))**

### C.Fn-01: (Automatisch uitschakelen)

Wanneer de Speedlite ongeveer 90 seconden niet wordt gebruikt, wordt deze automatisch uitgeschakeld om energie te besparen. U kunt deze functie uitschakelen.

**0: ON (Inschakelen)**

**1: OFF (Uitschakelen)**



- Wanneer de temperatuur van de flitskop stijgt als gevolg van continu flitsen enzovoort, kan het langer duren voordat de flitser automatisch wordt uitgeschakeld.
- Tijdens draadloze masterflitsopnamen met radiotransmissie (p. 57) of tijdens gekoppeld fotograferen (p. 69) wordt de flitser na circa 5 minuten automatisch uitgeschakeld.

### C.Fn-02: MODELING (Modelflits)

**0:  (Inschakelen(scherpted.kn.))**

Druk op de scherptediepteknop van de camera om de modelflits te activeren.

**1:  (Inschakelen(Flitstest kn.))**

Druk op de testflitsknop van de Speedlite om de modelflits te activeren.

**2:  (Inschakelen(met beide kn.))**

Druk op de scherptediepteknop van de camera of op de testflitsknop van de Speedlite om de modelflits te activeren.

**3: OFF (Uitschakelen)**

De modelflits wordt uitgeschakeld.

### C.Fn-08: AF (AF-hulplicht)

**0: ON (Inschakelen)**

**1: OFF (Uitschakelen)**

Schakelt het gebruik van het AF-hulplicht van de Speedlite uit.

 Het flitssymbool dat wordt weergegeven als C.Fn-08 is ingesteld, verandert op basis van de instelling van P.Fn-05 (p. 87).

### C.Fn-10: (Timer slave automatisch uitschakelen)

U kunt de tijd totdat de automatische uitschakeling van de slave-unit plaatsvindt, wijzigen. Wanneer de automatische uitschakeling van de slave-unit wordt geactiveerd, ziet u op het LCD-paneel . Stel deze functie op elke slave-unit in.

**0: 60min (60 minuten)**

**1: 10min (10 minuten)**

### C.Fn-11: (Slave auto uitschakelen annuleren)

Door op de testflitsknop van de masterunit te drukken schakelt u de automatisch uitgeschakelde slave-units weer in. U kunt de tijd wijzigen waarin de slave-units die automatisch zijn uitgeschakeld, deze functie accepteren. Stel deze functie op elke slave-unit in.



**0: 8h (Binnen 8 uur)**

**1: 1h (Binnen 1 uur)**

### C.Fn-13: (Flitsbelichtingscompensatie instellen)

**0:  +  (Speedlite knop en wiel)**

**1:  (Alleen Speedlite wiel)**

U kunt de flitsbelichtingscompensatie of het flitsvermogen rechtstreeks instellen door  te draaien in plaats van op de knop  van de -pijltoetsen te drukken.

**C.Fn-21: /=/> (Belichtingshoek)**

U kunt de belichtingshoek (flitsdekking) van de Speedlite ten opzichte van de beeldhoek wijzigen wanneer de flitsdekking is ingesteld op <> (Automatisch).

**0:  (Standaard)**

De optimale flitsdekking voor de beeldhoek wordt automatisch ingesteld.

**1: = (Richtgetalvoorkeur)**

Hoewel de rand van de foto iets donkerder is dan bij de instelling 0, is deze instelling handig wanneer u de voorkeur wilt geven aan het flitsvermogen. De flitsdekking wordt automatisch ingesteld op een iets meer op tele gerichte positie dan de werkelijke beeldhoek. Op het scherm ziet u nu <=>.

**2: > (Gelijkmatige dekking)**



Hoewel de effectieve flitsafstand iets korter wordt dan bij de instelling 0, is deze instelling handig wanneer u de lichtafname aan de rand van de foto wilt beperken. De flitsdekking wordt automatisch ingesteld op een iets meer op groothoek gerichte positie dan de werkelijke beeldhoek. Op het scherm ziet u nu <>>.

**C.Fn-22:  (Verlichting LCD-paneel)**

Wanneer een knop of een wielje wordt bediend, wordt het LCD-paneel verlicht. U kunt deze verlichtingsinstelling wijzigen.

**0: 12sec (12 sec. aan)****1: OFF (Paneelverlichting uitsch.)****2: ON (Verlichting altijd aan)****C.Fn-23:  (Laadstatuscontrole slaveflitser)**

Als de slave-unit volledig is opgeladen tijdens draadloze flitsfotografie, knippert het AF-hulplicht van de slave-unit. U kunt deze functie uitschakelen. Stel deze functie op elke slave-unit in.

**0: /< (AF-hulplicht, <img alt="Lamp icon" data-bbox="415 860 445 880"/>-lamp)****1: < (Lamp)**

## P.Fn: Persoonlijke functies instellen

### P.Fn-01: (LCD-paneelcontrast)

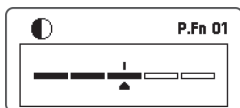

U kunt het contrast van het LCD-paneel op 5 niveaus instellen.

### P.Fn-02: (LCD-paneelverlichtingskleur: normaal flitsen)

U kunt de kleur selecteren van de LCD-paneelverlichting voor normaal flitsen (flitsen via de camera).

**0: GREEN (Groen)**

**1: ORANGE (Oranje)**

### P.Fn-03: (LCD-paneelverlichtingskleur: masterflitser)

U kunt voor de Speedlite die is ingesteld als masterunit de kleur selecteren van de LCD-paneelverlichting voor draadloze flitsopnamen met radiotransmissie of voor gekoppeld fotograferen. P.Fn-03 wordt niet weergegeven op de Speedlite 430EX III.

**0: GREEN (Groen)**

**1: ORANGE (Oranje)**

### P.Fn-04: (LCD-paneelverlichtingskleur: slaveflitser)

U kunt voor de Speedlite die is ingesteld als slave-unit de kleur selecteren van de LCD-paneelverlichting voor draadloze flitsopnamen met radiotransmissie of optische transmissie of voor gekoppeld fotograferen.

**0: ORANGE (Oranje)**

**1: GREEN (Groen)**

**P.Fn-05:  /  AF (Flitsmodus AF-hulplicht)**

U kunt de flitsmodus van het AF-hulplicht selecteren.

**0:  (Kleine serie flitsen via de flitser)**

Het AF-hulplicht bestaat uit een kleine serie flitsen (p. 22).

**1:  (Infrarood)**

Er wordt een infrarood AF-hulplicht gebruikt dat is gericht op het middelste AF-punt. Plaats het onderwerp in het midden van de zoeker en stel erop scherp. Het effectieve bereik is circa 0,7 - 8 m.



- Selecteer bij instelling 1 handmatig het middelste AF-punt. Als u een ander AF-punt dan het middelste selecteert, is scherpstelling met het AF-hulplicht niet mogelijk (het AF-hulplicht wordt niet gebruikt).
- Als het kleurfilter is bevestigd (p. 37), ziet u geen AF-hulplicht dat uit een serie kleine flitsen bestaat. Stel de waarde in op 1 als u het AF-hulplicht nodig hebt.

**P.Fn-06:  QUICK (Snelle flits)**

U kunt instellen of u wel of niet wilt flitsen via de flitser als het gereed-lampje groen is (voordat de flitser helemaal is opgeladen) om de oplaadwachtijd te verkorten. De snelle flits werkt ook tijdens continue opnamen.

**0: ON (Inschakelen)****1: OFF (Uitschakelen)**

Wanneer de snelle flits tijdens continu flitsen wordt gebruikt, kunnen foto's onderbelicht raken, omdat het flitsvermogen afneemt.

## P.Fn-07: LINKED SHOT (Flitsen tijdens gekoppeld fotograferen)

Bij het maken van opnamen met gekoppeld fotograferen (p. 67) kunt u instellen of u de flitser die op de camera is bevestigd, wel of niet wilt laten flitsen. Stel deze in voor elke flitser die u bij gekoppeld fotograferen gebruikt. P.Fn-07 wordt niet weergegeven op de Speedlite 430EX III.

### 0: OFF (Uitschakelen)

De flitser flitst niet tijdens gekoppeld fotograferen.



### 1: ON (Inschakelen)

De flitser flitst tijdens gekoppeld fotograferen.

 Als u meerdere Speedlites tegelijkertijd laat flitsen tijdens gekoppeld fotograferen, wordt de relevante belichting mogelijk niet bereikt of krijgt u mogelijk een onevenwichtige belichting.

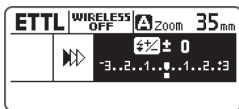
## P.Fn-08: DIRECT (Instellingswijzigingen via het wiel)





Als u op  drukt en u op het scherm de instellingen ziet die links worden afgebeeld, kunt u instellen of u de volgende functies wel of niet direct kunt instellen door eenvoudigweg  te draaien.

### 0: OFF (Uitschakelen)

Dit is de normale bedieningsprocedure.

### 1: ON (Inschakelen)

U kunt de instellingen direct specificeren. Selecteer hiervoor eenvoudigweg met de -pijltoetsen de symbolen voor “Flitsbelichtingscompensatiewaarde”, “Vermogen handmatig flitsen”, “Flitsgroepbediening”, “Flitsverhouding”, “Flitsprogramma voor elke groep flitsers bij groepsflits” en “Slave-flitsgroep” en draai .



# 7

## Aanvullende informatie

---

Dit hoofdstuk bevat een systeemoverzicht, problemen oplossen, het gebruik van de Speedlite met type B-camera's, enzovoort.

# 430EX III-RT-/430EX III-systeem

## Draadloze flitsopnamen

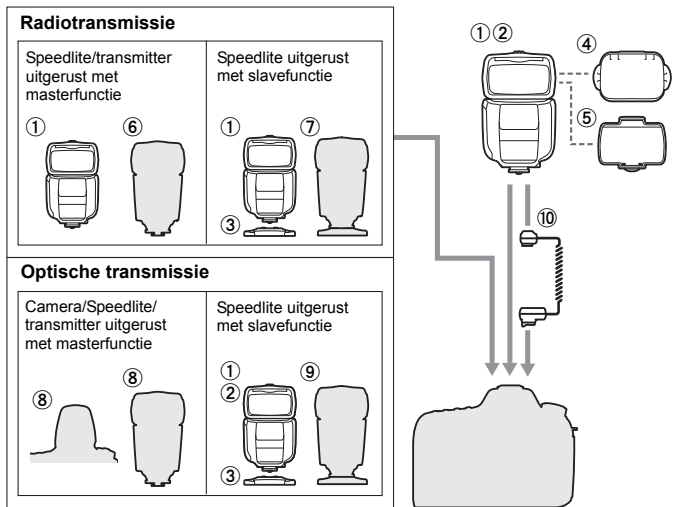

- ① Speedlite 430EX III-RT
- ② Speedlite 430EX III
- ③ Ministandaard (geleverd bij 430EX III-RT/430EX III)
- ④ Indirecte-flitsadapter **SBA-E2** (geleverd bij 430EX III-RT/430EX III)
- ⑤ Kleurfilter **SCF-E2** (geleverd bij 430EX III-RT/430EX III)

- ⑥ **Apparaat uitgerust met draadloze masterfunctie met radiotransmissie**  
600EX-RT en ST-E3-RT
- ⑦ **Speedlite uitgerust met draadloze slavefunctie met radiotransmissie**  
600EX-RT
- ⑧ **Apparaat uitgerust met draadloze masterfunctie met optische transmissie**  
600EX-RT, 600EX, 580EX II, 580EX, 550EX, 90EX, MT-24EX, MR-14EX II, MR-14EX, ST-E2 en EOS DIGITAL-camera's met draadloze masterfunctie met optische transmissie via interne flitser
- ⑨ **Speedlite uitgerust met draadloze slavefunctie met optische transmissie**  
600EX-RT, 600EX, 580EX II, 580EX, 550EX, 430EX II, 430EX, 420EX, 320EX, 270EX II
- ⑩ **Flitschoenkabel OC-E3**  
Voor aansluiting van de 430EX III-RT/430EX III op de camera op een maximale afstand van circa 60 cm.



 Bij gebruik van een Speedlite zonder functie voor het wisselen van flitsgroepen (A, B, C) in ⑨, kunt u tijdens draadloze flitsopnamen de Speedlite als slave in flitsgroep A gebruiken (niet als slave in flitsgroep B of C).

## Flitserblokkering als gevolg van temperatuurstijging

Als u via een reeks flitsen of modelflitsen herhaaldelijk met korte tussenpozen flitst, kan de flitskop, de batterijen en het gebied bij het batterijcompartiment heet worden. Bij herhaald flitsen wordt de flitserblokkering automatisch geactiveerd om achteruitgang of beschadiging van de flitskop als gevolg van oververhitting te voorkomen. Wanneer de flitserblokkering is ingeschakeld, verschijnt een waarschuwingspictogram voor de temperatuurstijging en wordt het flitsinterval (waarna u weer kunt flitsen) automatisch op circa 8 - 25 seconden ingesteld.

### Temperatuurstijgingswaarschuwing

Wanneer de inwendige temperatuur van de Speedlite stijgt, wordt de waarschuwing weergegeven in twee niveaus.

Weergave	Niveau 1 (Flitsinterval: circa 8 sec.)	Niveau 2 (Flitsinterval: circa 25 sec.)
Pictogram		
LCD-paneel	Rood (brandt)	Rood (knippert)

### Aantal keren continu flitsen en wachttijd

In de volgende tabel ziet u het aantal keren continu flitsen totdat de waarschuwing wordt weergegeven plus de vereiste wachttijd (richtlijn) totdat u weer normaal kunt flitsen.

Functie	Aantal continue flitsen voor waarschuwing van niveau 1 (richtlijn)	Benodigde intervalltijd (richtlijn)
Continue flits* (p. 15)	32 keer of meer	20 min. of langer
Modelflits (p. 36)		

\* Op volledig vermogen.



- Ook als er geen waarschuwing van niveau 1 wordt weergegeven, wordt het flitsinterval verlengd naarmate de flitskop warmer wordt.
- Laat bij een waarschuwing van niveau 2 de flitser minstens 30 minuten afkoelen.
- Zie voor waarschuwingen over het aantal keren flitsen pagina 15 (continue flitsen) of pagina 36 (modelflits).
- Wanneer een waarschuwing van niveau 2 wordt weergegeven en wanneer ontspannen op afstand (p. 66), testflitsen of modelleerflitsen (p. 65) wordt uitgevoerd door een slave, wordt het flitsinterval circa 40 seconden.
- Raak de flitskop, de batterijen en het gebied bij het batterijcompartiment niet aan direct nadat u continu hebt geflitst of de modelflits hebt gebruikt. Als u ze aanraakt, kan dit tot brandwonden leiden. Controleer dat de batterijen zijn afgekoeld voordat u deze vervangt.
- Wanneer C.Fn-22-1 is ingesteld (p. 85), wordt de waarschuwing met rood verlicht LCD-paneel niet weergegeven, zelfs niet als de temperatuur van de flitskop stijgt.

# Problemen oplossen

Raadpleeg bij problemen met de flitser eerst de onderstaande oplossingen. Als u aan de hand van deze informatie het probleem niet kunt oplossen, neemt u contact op met uw leverancier of het dichtstbijzijnde Canon Service Center.

---

## ● Normale flitsmodus

### De flitser gaat niet aan.

- Controleer of de batterijen in de juiste richting in het compartiment zijn geplaatst (p. 16).
- Controleer of het deksel van het batterijcompartiment gesloten is (p. 16).
- Vervang de batterijen door nieuwe.

### De Speedlite flitst niet.

- Schuif de bevestigingsvoet helemaal in de accessoireschoen van de camera, schuif de borgknop naar rechts en zet daarmee de Speedlite vast op de camera (p. 17).
- Vervang de batterijen als de indicatie < **CHARGE** > circa 40 seconden of langer weergegeven blijft (p. 16).
- Veeg vuile elektrische contactpunten (p. 10) van de Speedlite of de camera af met een droge doek enzovoort.
- Als u gedurende korte tijd continu flitst waardoor de temperatuur van de flitskop stijgt en het flitsen wordt geblokkeerd, neemt de flitsinterval toe (p. 92).

### De flitser heeft zichzelf uitgeschakeld.

- De automatische uitschakelingsfunctie van de Speedlite is geactiveerd. Druk de ontspanknop half in of druk op de testflitsknop (p. 18).

### Foto's zijn onder- of overbelicht.

- Stel flitsbelichtingscompensatie in als het hoofdonderwerp er erg donker of erg licht uitziet (p. 24).
- Gebruik FE-vergrendeling als de foto een sterk reflecterend voorwerp bevat (p. 25).
- Met hogesnelheidssynchronisatie wordt het effectieve flitsbereik kleiner naarmate de sluitertijd korter wordt. Verklein de afstand tot het onderwerp (p. 26).

### De onderkant van de foto ziet er donker uit.

- Zorg voor een minimale afstand van 0,7 m tot het onderwerp.
- Verwijder de lenskap als deze aan de camera is bevestigd.

### De rand van de foto ziet er donker uit.

- Stel de flitsdekking in op <A> (automatisch) (p. 32).
- Wanneer u een handmatige instelling voor de flitsdekking gebruikt, stelt u een flitsdekking in die breder is dan de beeldhoek (p. 32).
- Controleer of C.Fn-21-1 niet is ingesteld (p. 85).

### De foto is erg onscherp.

- Als de opnamemodus is ingesteld op AE-diafragmavoorkeuze <Av> en de scène donker is, wordt automatisch een lage synchronisatiesnelheid gebruikt (de sluitertijd wordt langer). Gebruik een statief of stel de opnamemodus in op program AE <P> of op volledig automatisch (p. 21). U kunt de synchronisatiesnelheid ook instellen in [Flitssync.snelheid AV-modus] (p. 42).

### De flitsdekking wordt niet automatisch ingesteld.

- Stel de flitsdekking in op <A> (automatisch) (p. 32).
- Schuif de bevestigingsvoet helemaal in de accessoireschoen van de camera, schuif de borgknop naar rechts en zet daarmee de Speedlite vast op de camera (p. 17).

### De flitsdekking kan niet handmatig worden ingesteld.

- Verwijder de indirecte-flitsadapter (p. 30).
- Schuif de groothoekadapter naar binnen (p. 33).

### Het AF-hulplicht flitst niet.

- Als het kleurfilter is bevestigd, wordt het AF-hulplicht dat bestaat uit een serie kleine flitsen, niet gebruikt. Stel P.Fn-05-1 in (p. 87).

## Functies kunnen niet worden ingesteld (**LOCKED** weergegeven).

- Stel de opnamemodus van de camera in op <P>, <Tv>, <Av>, <M> of <B> (creatieve modi).
- Zet de aan-/uitschakelaar op <ON>.

## ● Draadloze flitsopnamen met radiotransmissie

### Draadloos flitsen werkt niet.

- Bij gebruik van een "Speedlite 430EX III", die geen radiotransmissiefunctie heeft, zijn draadloze flitsopnamen met radiotransmissie niet mogelijk. Maak flitsopnamen met de draadloze slavefunctie met optische transmissie.

### De slave-unit flitst niet.

- Stel de master in op <(☑) **MASTER**> en stel de slave in op <(☑) **SLAVE**> (p. 50).
- Stel de transmissiekanaalen en de ID's van het draadloze radiosignaal van de masterunit en slave-unit op dezelfde waarden in (p. 50-52).
- Controleer of de slave-unit binnen het draadloze transmissiebereik van de masterunit is (p. 46).
- De ingebouwde flitser van de camera kan niet worden gebruikt als masterunit bij draadloos flitsen met radiotransmissie.
- 430EX III-RT biedt geen ondersteuning voor <**Ext.A**> (automatische externe flitsmeting) (p. 65).

### De slave-unit flitst niet of flitst onverwacht met volledig vermogen.

- Voer de transmissiekanaalscan uit en stel het kanaal met het beste ontvangstsignaal in (p. 52).
- Plaats de slave-unit op een locatie met een zo duidelijk mogelijk zicht op de masterunit.
- Richt de voorkant van de behuizing van de slave-unit naar de masterunit.



## Foto's zijn overbelicht.

- Wanneer u automatisch flitst met drie flitsgroepen (A, B en C), moet u niet flitsen met flitsgroep C naar het hoofdonderwerp gericht (p. 61).
- Wanneer u voor elke flitsgroep in een andere flitsmodus fotografeert, moet u niet flitsen met meerdere flitsgroepen ingesteld op <ETTL> of <Ext.A> naar het hoofdonderwerp gericht (p. 65).

## <TV> wordt weergegeven.

- Zet de sluitertijd 1 stop langer dan de flitsynchronisatiesnelheid (p. 49).

## De LCD-paneelverlichting gaat aan en uit.

- De LCD-paneelverlichting van de masterunit gaat aan of uit afhankelijk van de oplaadstatus van de masterunit en slave-units (flitsgroepen). Zie "LCD-paneelverlichting" op pagina 54.

## ● Gekoppeld fotograferen

### Standaardbelichting niet mogelijk / ongelijkmatige belichting

- Als u meerdere Speedlites tegelijkertijd laat flitsen tijdens gekoppeld fotograferen, wordt de relevante belichting mogelijk niet bereikt of krijgt u mogelijk een onevenwichtige belichting. Het verdient aanbeveling slechts één Speedlite in te stellen om te flitsen of een zelfontspanner te gebruiken om de timing van de flitsen te spreiden.

## ● Draadloze flitsopnamen met optische transmissie

### De slave-unit flitst niet.

- Stel de slave-unit in op <⚡ SLAVE > (p. 73).
- Stel de transmissiekanalen van de masterunit en slave-unit op dezelfde waarden in (p. 73).
- Controleer of de slave-unit binnen het draadloze transmissiebereik van de masterunit is (p. 72).
- Richt de sensor voor draadloze bediening van de slave-unit op de masterunit (p. 72).
- Als de masterunit en de slave-unit te dicht bij elkaar staan, kan de transmissie mogelijk niet goed plaatsvinden.
- Bij gebruik van de interne flitser van de camera als masterunit zet u deze flitser omhoog en stelt u [**Draadloze func.**] in het scherm [**Func.inst. interne flitser**] van de camera in.

# Specificaties

## ● Type

Type:	E-TTL II-/E-TTL-autoflash Speedlite met schoenbevestiging
Compatibele camera's:	Type A EOS-camera's (E-TTL II-/E-TTL-autoflash) * Automatisch flitsen is niet mogelijk bij gebruik van type B EOS-camera's.

## ● Flitskop (lichtverspreidingseenheid)

Richtgetal:	Circa 43 (bij 105 mm flitsdekking, ISO 100, in meter) * Zonder kleurenfilter of weerkaatsingsadapter
Flitsdekking:	Ondersteunt een beeldhoek met een lensbrandpuntsafstand van 24-105 mm (bij gebruik groothoekadapter: 14 mm) <ul style="list-style-type: none"><li>• Automatische instelling (Hiermee stelt u automatisch de flitsdekking in, afhankelijk van de beeldhoek en het beeldsensorformaat.)</li><li>• Handmatige instelling</li></ul>
Indirecte flits:	90° omhoog, 150° links, 180° rechts Bijgeleverde indirecte-flitsadapter kan worden gebruikt
Flitsduur:	Normale flits: circa 1,8 ms of minder, snelle flits: 2,3 ms of minder
Verzending van informatie over kleurtemperatuur:	Kleurtemperatuurgegevens van flitslicht doorgezonden naar de camera tijdens flitsen
Kleurfilter:	Bijgeleverde kleurfilter kan worden gebruikt

## ● Belichting

Belichtingsregelsysteem:	E-TTL II-/E-TTL-autoflash, handmatige flits
Effectief flitsbereik: (met EF 50mm f/1.4 lens bij ISO 100)	Normale flits: circa 0,7 - 23,6 m Snelle flits: circa 0,7 - 13,6 m (bij richtgetal nr. 19,1, in meters) Hogesnelheidssynchronisatie: circa 0,7 - 12,8 m (bij 1/250 sec.)
Flitsbelichtingscompensatie:	±3 stops in stappen van 1/3 of 1/2 stop
FE-vergrendeling:	Mogelijk met de multifunctionele knop of de knoppen voor FE/AE-vergrendeling van de camera
Hogesnelheids-synchronisatie:	Mogelijk * Tijdens draadloze flitsopnamen met radiotransmissie is hogesnelheidssynchronisatie alleen mogelijk met EOS DIGITAL-camera's van 2012 of daarna (met uitzondering van de EOS 1200D).
Handmatig flitsen:	1/1 - 1/128 vermogen (stappen van 1/3 stop)
Modelflits:	Geactiveerd met de scherptediepteknop van de camera of de testflitsknop van de Speedlite

## ● Opladen

Flitsinterval (Oplaadtijd):	Normale flits: circa 0,1 - 3,5 sec., snelle flits: circa 0,1 - 2,5 sec. * Met AA-/LR6-alkalinebatterijen
Gereed-lampje:	Gaat rood branden: normale flits beschikbaar Gaat groen branden: snelle flits beschikbaar

## ● AF-hulplicht

Flitsmethode:	Via persoonlijke functies in te stellen op de modus met onderbroken flitsen (een kleine serie flitsen) en op infrarood AF-hulplicht
Kleine serie flitsen afgeven:	Ondersteund tijdens fotograferen via de zoeker en Quick-modus bij Live View-opnamen of filmopnamen Effectieve afstand: circa 0,7 - 4 m in het midden en circa 0,7 - 3,5 m bij de rand
Infrarood AF-hulplicht:	Middelste AF-punt in zoeker ondersteund Effectieve afstand: circa 0,7 - 8 m

## ● Draadloze master-/slavefunctie met radiotransmissie (alleen 430EX III-RT)

Frequentie:	2405 MHz - 2475 MHz
Modulatiesysteem:	Primaire modulatie: OQPSK, Secundaire modulatie: DS-SS
Instellingen voor draadloos flitsen:	Master/slave
Kanaal:	Auto, kan. 1 - 15
ID draadloos radiosignaal:	0000 - 9999
Besturing slave-unit:	Maximaal 5 groepen (A, B, C, D, E), maximaal 15 units
Instelling slave-unit:	Flitsgroep A, B, C, D, E
Transmissieafstand:	Circa 30 m * Wanneer er geen obstakels of belemmeringen zijn tussen de master- en slave-units en geen radio-interferentie is met andere apparaten * De transmissieafstand kan korter zijn, afhankelijk van de relatieve plaatsing van de units, omgeving, weersomstandigheden enzovoort
Aansturing flitsvermogen:	1:8 - 1:1 - 8:1, in stappen van 1/2 stop
Laadstatusbevestiging slaveflitser:	Op het LCD-paneel van de masterunit verschijnen de oplaadstatus van de slave-unit en het pictogram Flitser gereed van de slave-unit en op de slave-unit knippert het AF-hulplicht en gaat het gereed-lampje branden.
Gekoppeld fotograferen:	Mogelijk

### ● Draadloze slavefunctie met optische transmissie

Aansluitmethode:	Optische puls
Instellingen voor draadloos flitsen:	Slave
Kanaal:	Kan. 1 - 4
Instelling slave-unit:	Flitsgroep A, B, C
Ontvangsthoek:	$\pm 40^\circ$ horizontaal en $\pm 30^\circ$ verticaal, gericht op de masterunit
Gereedweergave slaveflitsers:	AF-hulplicht knippert en gereed-lampje gaat branden op de slave-unit

### ● Aanpasbare functies

Gebruikersfuncties:	10 typen
Persoonlijke functies:	430EX III-RT: 8 typen / 430EX III: 6 typen

### ● Voeding

Voedingsbron voor Speedlite:	Vier AA-/LR6-alkalinebatterijen * U kunt Ni-MH-batterijen van het type AA/HR6 gebruiken
Levensduur batterij (aantal flitsen):	Circa 180 - 1200 keer * Met AA-/LR6-alkalinebatterijen
Tijd draadloos flitsen met radiotransmissie:	Circa 9 uur continu * Wanneer het flitsen van de masterflits UIT is, met AA-/LR6-alkalinebatterijen
Automatische uitschakeling:	Uitschakelen na circa 90 sec. inactiviteit * Wanneer ingesteld als draadloze masterunit met radiotransmissie of in gekoppeld fotograferen: circa 5 min. * Wanneer ingesteld als slave-unit: circa 60 min.

### ● Afmetingen en gewicht

Afmetingen (B x H x D):	Circa 70,5 x 113,8 x 98,2 mm
Gewicht:	430EX III-RT: circa 295 g, 430EX III: circa 290 g (alleen Speedlite, exclusief batterijen)

### ● Gebruiksomgeving

Gebruikstemperatuurbereik:	0 °C - 45 °C
Gebruiksvochtigheid:	85 % of minder

- Alle bovenstaande technische specificaties zijn gebaseerd op testnormen van Canon.
- Specificaties en uiterlijk van het product kunnen zonder voorafgaande kennisgeving worden gewijzigd.

**Richtgetal** (bij ISO 100, in meters)**Normale flits (volledig vermogen)/snelle flits**

Flitsdekking (mm)	14	24	28	35
Normale flits (volledig vermogen)	14,0	22,0	24,0	28,0
Snelle flits	Gelijk aan ongeveer 1/2 - 1/3 van volledige vermogen			

Flitsdekking (mm)	50	70	80	105
Normale flits (volledig vermogen)	33,0	40,0	41,0	43,0
Snelle flits	Gelijk aan ongeveer 1/2 - 1/3 van volledige vermogen			

**Handmatig flitsen**

Flitsvermogen	Flitsdekking (mm)			
	14	24	28	35
1/1	14,0	22,0	24,0	28,0
1/2	9,9	15,6	17,0	19,8
1/4	7,0	11,0	12,0	14,0
1/8	5,0	7,8	8,5	9,9
1/16	3,5	5,5	6,0	7,0
1/32	2,5	3,9	4,2	5,0
1/64	1,8	2,8	3,0	3,5
1/128	1,2	1,9	2,1	2,5

Flitsvermogen	Flitsdekking (mm)			
	50	70	80	105
1/1	33,0	40,0	41,0	43,0
1/2	23,3	28,3	29,0	30,4
1/4	16,5	20,0	20,5	21,5
1/8	11,7	14,1	14,5	15,2
1/16	8,3	10,0	10,3	10,8
1/32	5,8	7,1	7,3	7,6
1/64	4,1	5,0	5,1	5,4
1/128	2,9	3,5	3,6	3,8

## Gebruik met een type B-camera

In deze paragraaf wordt beschreven welke functies wel en niet beschikbaar zijn als u de Speedlite 430EX III-RT/430EX III met een type B-camera (analoge EOS-camera die A-TTL-/TTL-autoflash ondersteunt) gebruikt.

**Hoewel u <ETTL> ziet in het LCD-paneel van de flitser als de Speedlite is bevestigd op een type B-camera, is automatisch flitsen niet beschikbaar.** Als u in deze status een foto maakt, flitst de flitser altijd met vol vermogen.

---

### Functies die beschikbaar zijn bij type B-camera's

- Handmatig flitsen
- Synchronisatie 2e gordijn

### Functies die niet beschikbaar zijn bij type B-camera's

- E-TTL II-/E-TTL-/TTL-autoflash
- Speedlite flitsbelichtingscompensatie
- Flitsbelichtingsvergrendeling
- Hogesnelheidssynchronisatie
- Snelle flits
- Modelflits
- Draadloze flitsopnamen met radiotransmissie
- Gekoppeld fotograferen

# Draadloos flitsen met radiotransmissie

## ■ Landen en regio's waar draadloos flitsen met radiotransmissie is toegestaan

Voor sommige landen en regio's gelden restricties voor het draadloos flitsen met radiotransmissie en onrechtmatig gebruik ervan kan strafbaar zijn op basis van nationale of lokale wetgeving. Controleer op de website van Canon waar het is toegestaan draadloos te flitsen met radiotransmissie om te voorkomen dat u deze wetgeving schendt.

Canon kan niet aansprakelijk worden gesteld voor eventuele problemen die het gevolg zijn van het draadloos flitsen met radiotransmissie in andere landen en regio's.

## ■ Modelnummer

430EX III-RT: DS401121 (inclusief module CH9-1216 voor draadloos flitsen met radiotransmissie)

**Complies with  
IDA Standards  
DB00671**

Dit apparaat is geïnstalleerd met de module voor draadloos flitsen met radiotransmissie die is gecertificeerd volgens normen die zijn ingesteld door IDA Singapore.

Hierbij verklaart Canon Inc. dat het toestel 430EX III-RT, CH9-1216 in overeenstemming is met de essentiële eisen en de andere relevante bepalingen van richtlijn 1999/5/EG.

Neem contact op met het volgende kantoor voor de oorspronkelijke Conformiteitsverklaring:

**CANON EUROPA N.V.**

Bovenkerkerweg 59, 1185 XB Amstelveen, The Netherlands

**CANON INC.**

30-2, Shimomaruko 3-chome, Ohta-ku, Tokyo 146-8501, Japan





### **Uitsluitend bestemd voor de Europese Unie en EER (Noorwegen, IJsland en Liechtenstein)**

Dit symbool geeft aan dat dit product in overeenstemming met de AEEA-richtlijn (2012/19/EU) en de nationale wetgeving niet mag worden afgevoerd met het huishoudelijk afval. Dit product moet worden ingeleverd bij een aangewezen, geautoriseerd inzamelpunt, bijvoorbeeld wanneer u een nieuw gelijksoortig product aanschaft, of bij een geautoriseerd inzamelpunt voor hergebruik van elektrische en elektronische apparatuur (EEA). Een onjuiste afvoer van dit type afval kan leiden tot negatieve effecten op het milieu en de volksgezondheid als gevolg van potentieel gevaarlijke stoffen die veel voorkomen in elektrische en elektronische apparatuur (EEA). Bovendien werkt u door een juiste afvoer van dit product mee aan het effectieve gebruik van natuurlijke hulpbronnen. Voor meer informatie over waar u uw afgedankte apparatuur kunt inleveren voor recycling kunt u contact opnemen met het gemeentehuis in uw woonplaats, de reinigingsdienst, of het afvalverwerkingsbedrijf. U kunt ook het schema voor de afvoer van afgedankte elektrische en elektronische apparatuur (AEEA) raadplegen. Ga voor meer informatie over het inzamelen en recyclen van afgedankte elektrische en elektronische apparatuur naar [www.canon-europe.com/weee](http://www.canon-europe.com/weee).



## MEMO

---

---

---

---

---

---

---

---

---

---

---

---

---

---

---

---

---

---

---

---

---

---

---

---

---

---

---

---

---

# Index

12 sec.-, 16 sec.-timer ..... 4

## A

Aan-/uitschakelaar ..... 18

Aantal keer flitsen ..... 16

Accessoireschoen ..... 17

AF-hulplicht ..... 22, 81, 84, 87

Afstandsindicatieweergave

..... 20, 34, 83

Afstandsontspan ..... 66

Alles wissen ..... 44, 82

Automatisch uitschakelen ... 18, 83, 84

Automatische zoomaanpassing aan

beeldsensorformaat ..... 22

Av (AE-diafragmavoorkeuze) ..... 21

## B

Batterijen ..... 16

Belichtingshoek ..... 85

Blokkeerfunctie ..... 19

## C

C.Fn ..... 80, 81, 83

Creatieve zone ... 4, 23, 39, 45, 71, 79

☆-pictogram (Creatieve zone) ..... 4

## D

Draadloos flitsen met optische

transmissie ..... 71

Draadloos flitsen met

radiotransmissie ..... 45

Groepsflitsen ..... 63

Handmatig flitsen ..... 62

Volledig automatisch met drie

groepen (A:B C) ..... 60

Volledig automatisch met één

slave-unit ..... 55

Volledig automatisch met twee

groepen (A:B) ..... 59

Draadloze instellingen ..... 50, 73

Draadloze opnamen ..... 45, 71

Draagtas ..... 14

## E

Effectief flitsbereik ..... 12, 20

E-TTL II (flitsmeting) ..... 42

E-TTL II-/E-TTL-autoflash ..... 20, 21

## F

Flitsbelichtingscompensatie

..... 24, 42, 58, 77

Flitsbelichtingsniveau ..... 12, 24, 35

Flitsbelichtingsvergrendeling ..... 25

Flitsbesturing ..... 40

Flitsbesturings- (transmissie) bereik

..... 46, 72

Flitsdekking ..... 32, 85

Flitsen masterunit AAN/UIT ..... 53

Flitserblokering ..... 92

Flitsfuncties instellen ..... 39

Flitsgroepen ..... 59, 60, 62, 63, 77

Flitsinterval ..... 16, 92

Flitskop

(lichtverspreidingseenheid) ..... 10, 28

Flitsmeting ..... 42

Flitsmodus ..... 12, 20, 34, 42

Flitsposities ..... 46, 72

Flitsynchronisatiesnelheid ..... 42, 49

Flitsynchronisatiesnelheid in

Av-modus ..... 42

Flitsverhouding

Drie groepen (A:B C) ..... 60

Twee groepen (A:B) ..... 59

Flitsvermogen ..... 34, 62

## G

Gebruikersfuncties (C.Fn)

..... 80, 81, 83

Geheugenfunctie ..... 54, 74

Gekoppeld fotograferen ..... 13, 67, 88

Gereed-lampje ..... 18, 56, 87

Groepsbesturing ..... 61

Groepsflitsen ..... 63

Groothoekadapter ..... 33

## H

Handmatig de flitsbelichting instellen

na meting ..... 35

Handmatig flitsen ..... 34, 62  
 Hogesnelheidssynchronisatie  
 ..... 26, 49, 58, 77

**I**

ID draadloos radiosignaal ..... 50, 51  
 Indirecte flits ..... 28  
 Indirecte-flitsadapter ..... 30  
 INDIVIDUELE SLAVE ..... 13, 78  
 Individuele slave ..... 78  
 Instelling van functies ..... 39  
 Instellingen wissen (terug naar  
 standaardwaarden) ..... 38, 41

**K**

Kleurfilter ..... 14, 37, 90  
 Kleurtemperatuurgegevens  
 verzenden ..... 22  
 Knop voor draadloos  
 flitsen ..... 11, 50, 73

**L**

LCD-paneel ..... 12  
 Contrast ..... 86  
 Verlichting ..... 19, 54, 85  
 Verlichtingskleur ..... 86  
 Lichtverspreidingseenheid  
 (flitskop) ..... 10, 28  
 LINK ..... 11, 53, 56  
 LOCK ..... 19

**M**

M (handmatig flitsen) ..... 34, 62  
 M (handmatige belichting) ..... 21  
 Masterunit ..... 13, 45, 71  
 Instelling masterunit ..... 50  
 Modelflits ..... 36, 65

**N**

Normale flits ..... 16, 101

**O**

Opladen ..... 18  
 Opname met reflectie ..... 29

**P**

P (Program AE) ..... 20  
 P.Fn ..... 80, 81, 86  
 Persoonlijke functies (P.Fn)  
 ..... 80, 81, 86

**R**

Richtgetal ..... 101

**S**

Scannen ..... 52  
 Slave-unit ..... 13, 45, 71  
 Gereedweergave ..... 54, 56, 76, 85  
 Instelling slave-unit ..... 50, 73  
 Sluitersynchronisatie-instellingen ... 42  
 Sluittijd ..... 21  
 Snelle flits ..... 16, 18, 87  
 Synchronisatie 1e gordijn ..... 42  
 Synchronisatie op het tweede gordijn  
 ..... 27  
 Synchronisatiesnelheid ..... 21, 42, 49  
 Systeemoverzicht ..... 90

**T**

Temperatuurstijging ..... 92  
 Testflits ..... 18, 56, 65, 76  
 Transmissieafstand ..... 46, 48, 72  
 Transmissiekanaal ..... 50, 73  
 Transmitter ..... 67, 90  
 TTL-autoflash ..... 102  
 Tv (AE-sluittijdvoorkeuze) ..... 21  
 Type A-camera ..... 2  
 Type B-camera ..... 102

**V**

Volledig automatische flitsopnamen  
 ..... 20

**W**

Waarschuwing ..... 92

**Z**

Zoom ..... 32

# Canon

De beschrijvingen in deze instructiehandleiding dateren van juni 2015. Voor informatie over de compatibiliteit met producten van latere datum neemt u contact op met een Canon Service Center. De meeste recente versie van de instructiehandleiding vindt u op de website van Canon.